

CARRERA

DESIGNED IN GERMANY

EN

5 IN 1 GROOMING KIT

Instruction manual

RU

ТРИММЕР 5 В 1

Инструкция по эксплуатации



№ 625

Welcome to the **CARRERA** club!

The story of **CARRERA** starts in the 80' in Germany as a lifestyle across two product categories: personal care and home appliances.

CARRERA engineers and designers were inspired by the legendary Carrera Panamericana, the longest and the most challenging race in the 50'. Only the racers who were ready to go beyond the limitations of their own bodies and materials stood a chance of winning.

Today, that same philosophy drives **CARRERA** to develop unique and powerful products.

Each product is made of hi-tech components and quality materials outlining power, quality, innovative features and effective design.

This approach resonated with millions of people, boosting

CARRERA brand recognition in Europe up to 90 %.

CARRERA products have become an embodiment of German precision and craftsmanship.

Today, **CARRERA** continues to invest into research and development.

Each **CARRERA** product provides users with a sense of luxury, comfort and efficacy.

CARRERA is not just about tools. It is about a lifestyle.

.....

CONTENT

.....

01 APPLIANCE OVERVIEW	2
02 SAFETY PRECAUTIONS	3
03 INTENDED USE	5
04 BEFORE USE	5
05 OPERATION	7
06 CLEANING AND MAINTENANCE	11
07 TRANSPORT AND STORAGE	12
08 DISPOSAL	12
09 TROUBLESHOOTING	13
10 TECHNICAL DATA	13
11 WARRANTY AND SERVICE	14
12 ADDITIONAL INFORMATION	15

01 APPLIANCE OVERVIEW

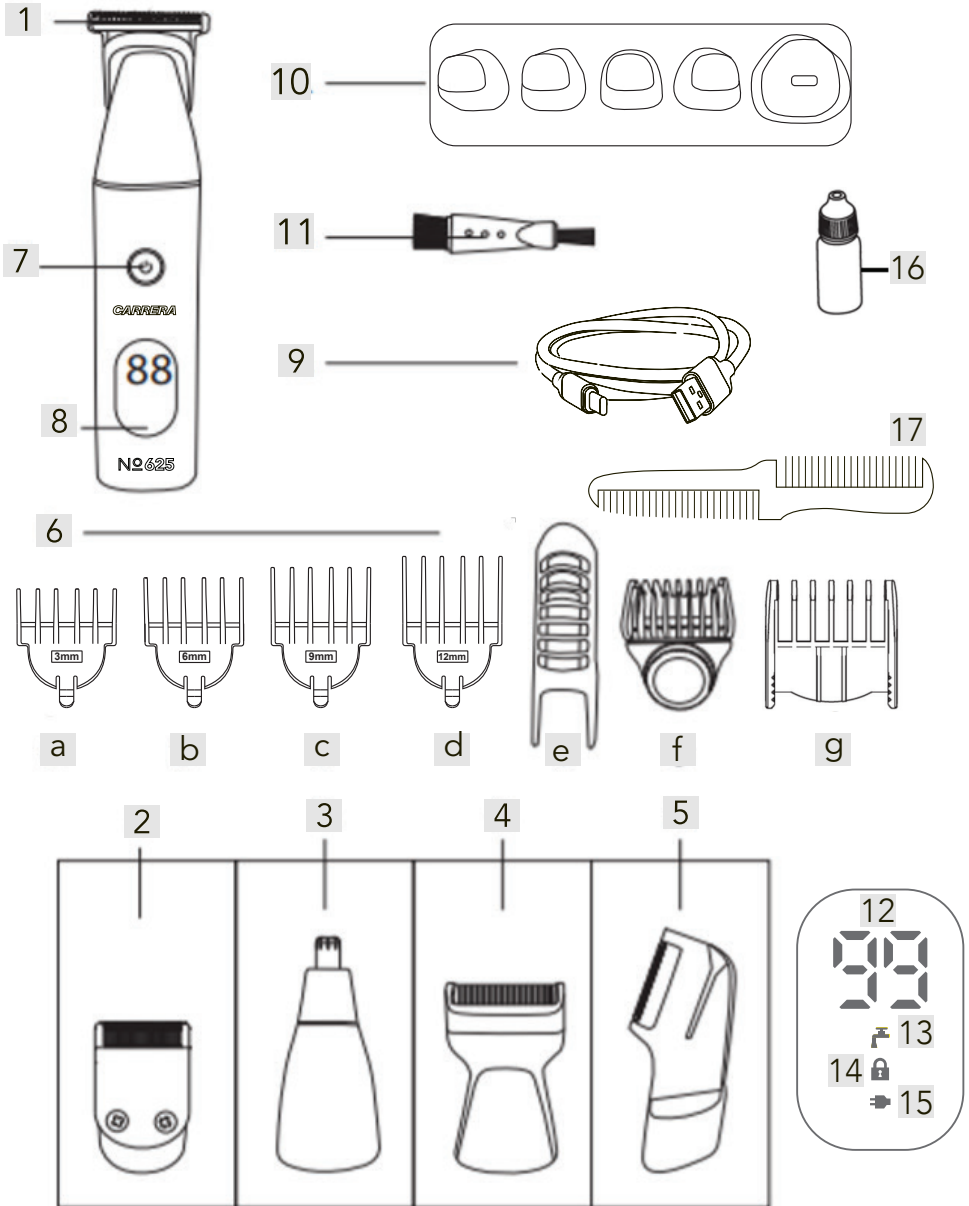

01 APPLIANCE OVERVIEW

- 1 Full size trimmer
- 2 Precision trimmer
- 3 Nose trimmer
- 4 Micro shaver
- 5 Body trimmer
- 6 Seven guide combs
 - a. Comb attachment for full size trimmer 3 mm
 - b. Comb attachment for full size trimmer 6 mm
 - c. Comb attachment for full size trimmer 9 mm
 - d. Comb attachment for full size trimmer 12 mm
 - e. Attachment for body trimmer
 - f. Comb attachment for full size trimmer
 - g. Comb attachment for precision trimmer
- 7 On/off switch
- 8 LED display
- 9 USB cable
- 10 Storage and charging base
- 11 Cleaning brush
- 12 Battery level indicator
- 13 Cleaning indicator
- 14 Lock indicator
- 15 Low battery charge indicator
- 16 Blade oil
- 17 Hair comb

02 SAFETY PRECAUTIONS

These important safety precautions are critical part of the appliance. Please read them all carefully before using the appliance for the first time. You may keep the instructions for future reference or pass it to other users. Always handle with care and warn other users of the potential danger.

- Connect the USB-cable to the appliance first, and only then plug the power adapter into a power outlet.
- Make sure that the mains voltage stated on power adapter corresponds to the local electricity supply.
- Connect the appliance to AC power source only. For additional protection please install a residual current device (RCD). For installation, contact a specialist.
- Do not turn the appliance on before finishing assembly and adjustment.
- Do not use the appliance in outdoor environment.
- This appliance is designed for household use only.



WARNING!

Disconnect hand-held parts from the USB-cable before cleaning them in water.

- Do not use the product while bathing. Do not use this product near bathtubs, showers, basins or other vessels containing water. If the appliance falls in water, immediately remove the USB-cable from the power supply (not included) before you reach into the water. Never touch the USB-cable with moist or wet hands, especially when you plug it into the power supply or pull it out of it. Before reuse, the appliance must be checked by a qualified specialist.
- Do not place the appliance near sources of water or other liquids, or near heating appliances.
- Do not place the working appliance on any surface.
- Do not immerse the appliance or the charging cable in water or any liquids. Do not touch it with wet hands.
- Do not use appliance for other than intended use.
- Keep the appliance and power cable away from high temperatures, direct sunlight, moisture and other negative influences.
- Do not leave the working appliance unattended. Switch the appliance off right after using it.

- Do not use the appliance for cutting animal hair.
- The use of accessories not included in the box is not recommended. It might be dangerous and should be avoided.
- Do not change the accessories while the appliance is switched on.
- Do not use defective accessories.
- Children shall not be playing with the appliance. This appliance shall not be used by children. Keep the appliance and its cord out of reach of children.
- Do not allow children to play with the appliance, accessories, box or other packaging to avoid injury or suffocation.
- Remove the USB-cable from the power supply if
 - o a malfunction occurs,
 - o you clean the product,
 - o you have not used the product for a long time,
 - o there is a thunderstorm,
 - o you finished using it.
- The appliance should be cleaned after every use.
- Appliance can be used by children older than 8 and by persons with reduced physical, sensory or mental capabilities or lack of experience and knowledge if they are under supervision or have been given instruction concerning use of the appliance in a safe way and understand the hazards involved.
- Store the appliance in a cool dry place out of children's reach.
- Battery can be replaced only by a qualified specialist in a service center.
- Regularly check the appliance and the USB-cable for mechanical damage and do not use the appliance if any is found. It is forbidden to repair the appliance or make changes to its design on your own. Do not attempt to open the housing of the appliance. The appliance may be repaired in a specialized service center only.

03 INTENDED USE

The trimmer is designed for cutting human hair. This appliance is intended for use in residential, commercial and industrial areas in accordance with the intended use and safety precautions described in this instruction manual.

04 BEFORE USE

- After storage or transportation at low temperatures, keep the appliance in a warm room for two hours before turning it on. Remove all packaging materials from the appliance.
- Make sure that the accessories of the appliance fit the description, and that the appliance is not damaged.
- Wipe the body of the appliance with a damp cloth and rinse the attachments under running water. Dry thoroughly before use.

Charging

Fully charge the appliance for 2 hours before use or after a long period of non-use. The full battery charge is enough for approximately 90 min. Connect the USB cable to the appliance. Connect the USB cable to the power supply (not included). Connect the power supply to the mains with appropriate characteristics. The display will show the charging indicator. The trimmer can also be charged on the storage base connected to the power supply via the USB cable.

To prolong the life of the rechargeable battery, use the appliance regularly without long pauses and charge it only after the charge level has fallen below 5 %. Store the appliance at a temperature of 35-15 °C.

You can check the remaining operation time with the appliance switched off. To do this, gently rock it from side to side. The display will show the remaining time for 3 seconds.



WARNING!

- **The appliance and the USB cable are not waterproof and are not recommend to be used in the bathtub or shower.**
- **The appliance can only be used cordless.**

Make sure that the appliance is charged. Press the ON/OFF button. Switch the appliance off right after use. Press and hold the ON/OFF button for approx. 3 seconds to activate/deactivate the transport lock. The lock symbol will flash for a short time and then go out. Use the protective cap when the appliance is not being used.



WARNING!

- **Do not use the appliance if you have an open wound, cut, sunburn or blister.**
- **The appliance can be used only cordless.**

Installing the main nozzles

Align the nozzle with the housing and push the nozzle in with slight force. Pull the nozzle toward you to remove it.

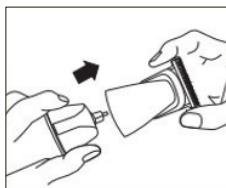
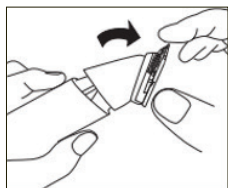

Installing additional combs (a, b, c, d, f)

Place the comb on the blade of the trimmer head and press the base of the comb until it clicks into place. The comb should lock into place on the body. To remove the comb, press the tab at the base of the comb.

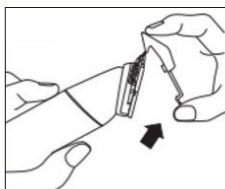
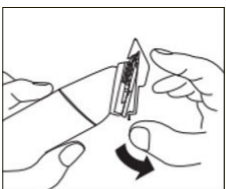
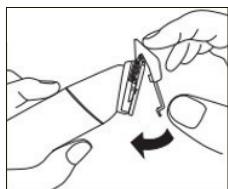

Installing the additional body attachment (e)

Place the attachment on the body trimmer as a cap and slide it down to the base. To remove the attachment, pull it up.

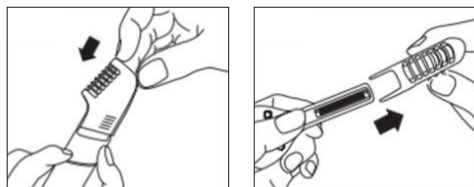

Installing the additional precision trimmer comb (g)

Place the comb on the blades of the precision trimmer and slide it down to the base. To remove the comb, slide it up by pressing the base of the attachment with your thumb..

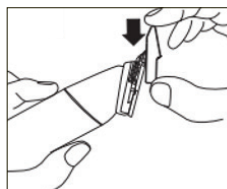

05 OPERATION

Make sure that the appliance is charged. Press the power button. The trimmer's display will show the battery level (in %). If the battery level is low, the indicator  will flash on the display. After use, immediately turn the appliance off and clean it.

The appliance can only be used in cordless mode.

You can also lock the appliance. Press and hold the power button for 3 seconds, the lock indicator will light up on the display. To release the lock, press and hold the power button again.



WARNING! Do not use the appliance on open wounds and cuts, burns and boils.

Using the main trimmer attachment

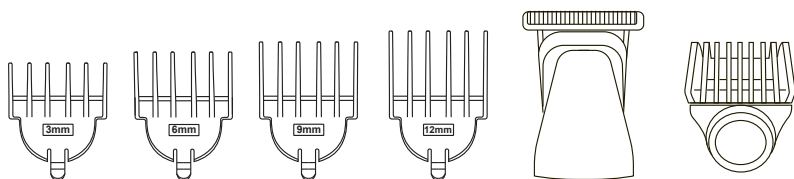

The main trimmer is suitable for grooming beards, trimming moustaches and sideburns. Use of the combs (a, b, c, d or f) to adjust the cutting length. Remove the comb to form sharp contours.

The comb attachment (f)  has a special knob that can be turned to further adjust the cutting length. Refer to the table below when making adjustments:

Level	Length (mm)
1	1
-	1.5
2	2
-	2.5
3	3
-	3.5
4	4
-	4.5
5	5
-	5.5
6	6
-	6.5
7	7
-	7.5
8	8
-	8.5
9	9

Place the flat part of the trimmer head on your face, and then slowly and smoothly move the trimmer from top to bottom, in the direction of hair growth, to thin or cut off some long hairs. Move the trimmer from bottom to top, against the direction of growth, if you want to shorten hairs or shape your beard or mustache.

If the trimmer becomes clogged with hairs during use, clean it with a brush. Do not apply gel or lotion to your skin before using the trimmer. Never use the trimmer on wet hair.



Using the precision trimmer

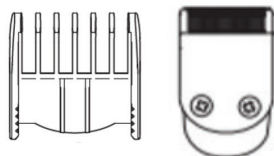

The trimmer is suitable for contouring and trimming beards and moustaches. With the flat part of the nozzle on your face, slowly and smoothly adjust the contours, moving along the hairline from the neck to the center.



Level	Length (mm)
1	2
2	3.5
3	5
4	6

Using the body trimmer



The body trimmer is suitable for removing unwanted hair from the chest, legs and arms. To simply shorten hairs (up to approx. 2.8 mm), use the special attachment (d).



Using the trimmer for nose and ear



The trimmer is suitable for quick and painless removal of unwanted hair in the ears and nose. To remove nose hairs, insert the nozzle into the nostril and gently move the cutting unit in and out, cutting the hairs in a rotating motion. To remove ear hairs, first cut the hairs protruding from the ear outward by moving the cutting unit near the ear. Then insert the cutting unit into the outer ear canal and remove the remaining hairs by gently turning the trimmer head. Do not apply too much pressure to the appliance.



WARNING! To avoid injury, do not insert the cutting block deeper than 6 mm into the nostril or ear.

Using the shaver attachment

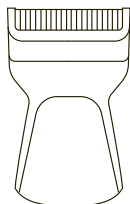

The shaver attachment is suitable for spot removal of unwanted hair and for creating precise contours. Shave hairs in short, well-controlled strokes while holding the appliance at a 45° angle. For a standard shave, use a standard shaver.

06 CLEANING AND MAINTENANCE

Clean the appliance regularly to make it last longer. A timer built into the appliance adds the trimming times. After 10 minutes of trimming, the cleaning symbol  will start flashing in the display and a beep will sound to remind you to thoroughly clean the appliance. If you switch the appliance off while the cleaning symbol is flashing, the trimming timer will restart.

1. Turn the appliance off, disconnect the USB cable. Wipe the body with a damp cloth.
2. Remove the head and comb, clean the hairs with the cleaning brush. After that rinse the head and combs under running water. Dry thoroughly.
3. Oil the blades regularly.
4. Store the appliance in the pouch in a dark, cool place out of children's reach. When storing make sure that the USB cable is not tangled.

CAUTION!

- **Never immerse the appliance in water.**
- **Do not use any corrosive or abrasive cleaning agents. This might damage the surface of the appliance.**

07 TRANSPORT AND STORAGE

- Store the appliance in a clean, closed, dry room at an ambient temperature between 5 and 40 °C and a relative humidity of no more than 70 %.
- Transportation of the device can be carried out by all means of transport, in accordance with the rules for the carriage of goods. When transporting in the original packaging, protect the appliance from damage, preventing the exposure to precipitation and aggressive environments.
- When transporting the appliance without original packaging, use bubble wrap and corrugated cardboard packaging. Wrap each element of the appliance in a film and place it vertically in the container. The free distance between the elements of the product must be laid with air bubble wrap or folded cardboard.

08 DISPOSAL



To protect the environment, do not dispose of appliance with household waste. Bring the appliance to specialized points for further disposal. For more information on the disposal of this product, contact your local authority, your household waste disposal service, or the retailer.

The battery is not intended to be replaced by the user.

The battery contains materials that are hazardous to the environment. The battery must be removed from the appliance before disposal. The appliance must be unplugged when the battery is removed. The battery must be disposed of safely, in accordance with the legislation of the country of sale.

09 TROUBLESHOOTING

Problem	Possible cause	Solution
The appliance does not work.	The battery is drained.	Charge the appliance.
	The appliance is damaged.	Take the appliance to a specialized service center.
Bad performance.	The shaving block is dirty.	Clean the appliance (see "Cleaning & Maintenance").

WARNING!

Never repair the appliance yourself, contact an authorized service center or a qualified specialist.

10 TECHNICAL DATA

- Model name: CRR625
- Input: 5 V \equiv 1 A
- Battery: Li-ion, 600 mA·h, 3,7 V
- Cordless use up to 90 min
- Protection type: IPX6
- Protection class: III

PART LIST

- Trimmer body
- Main trimmer attachment
- Precision trimmer attachment
- Body trimmer attachment
- Shaver attachment
- Ear and nose trimmer attachment
- 6 additional combs
- Additional attachment for body trimmer
- Additional attachment for precision trimmer
- USB cable
- Storage and charging base
- Cleaning brush
- Storage pouch
- Comb
- Blade oil
- Instruction manual
- Pouch

11 WARRANTY AND SERVICE

Manufacturer: CARRERA GLOBAL FZCO

Address: DSO-IFZA-19795, IFZA Properties, Dubai Silicon Oasis, UAE

Made in China

Importer/Manufacturer's authorized company:

LLC "MVM", Russia, 105066, Moscow, Nizhnyaya Krasnoselskaya str.,
40/12, building 20, floor 5, room II, room 3.

E-mail: cert-log@mvideo.ru

Phone: +7 (495) 644-28-48

Installed by the manufacturer in accordance with paragraph 2 of article 5 of the Law of the Russian Federation "On Consumer Protection" the service life of this product is 3 years from the date of sale, provided that the product is used in accordance with the rules and recommendations set forth in this instruction manual and applicable technical standards.

There are no special conditions for the sale.

The date of manufacture is indicated (coded) on the device, where the 1st and 2nd digits from the beginning are the month of manufacture; the next 4 digits are the year of manufacture.

The product is certified, meets the requirements:

TRTS 020/2011 "Electromagnetic compatibility of technical means"

TR EAEU 037/2016 "On the restriction of the use of hazardous substances in products of electrical engineering and radio electronics".

12 ADDITIONAL INFORMATION

Organization for warranty service and acceptance of claims:
LLC "MVM", Russia, 105066, Moscow, Nizhnyaya Krasnoselskaya str.,
40/12, building 20, floor 5, room II, room 3.

Phone: +7 (495) 644-28-48

Information about the warranty conditions:

<https://www.eldorado.ru/spv>

or by phone Eldorado - 8 (800) 250 25 25

<https://www.mvideo.ru/spv>

or by phone M.Video - 8 (800) 600 77 75

The seller's warranty is 12 months from the date of sale (transfer) of the goods to the Customer.

EAC

Добро пожаловать в клуб **CARRERA!**

История бренда начинается в 1980-е гг. в Германии, когда дизайнеры разработали первые линейки техники для дома и для ухода за собой.

Инженеры и дизайнеры **CARRERA** вдохновлялись легендарной Carrera Panamericana – самой долгой и опасной гонкой 1950-х. На победу в гонке могли рассчитывать лишь те, кто выкладывался до конца и был готов выйти за пределы возможностей человека и техники.

Эта философия и легла в основу всех продуктов **CARRERA.**

Для каждого устройства используются Hi-Tech компоненты и высококачественные материалы. Акцент делается на мощность, качество, инновационность и функциональный дизайн.

Такой подход нашел отклик в сердцах миллионов покупателей: в настоящий момент узнаваемость бренда в Европе достигла 90 %, а продукты **CARRERA** стали признанным воплощением немецкой точности и мастерства.

Сегодня **CARRERA** продолжает инвестировать в научные исследования и развитие. В каждом созданном продукте сочетается комфорт, производительность и роскошь.

CARRERA – это не просто техника. Это стиль жизни.

.....

СОДЕРЖАНИЕ

.....

01	СХЕМА ПРИБОРА	1
02	МЕРЫ БЕЗОПАСНОСТИ	3
03	НАЗНАЧЕНИЕ	5
04	ПОДГОТОВКА К РАБОТЕ	5
05	ЭКСПЛУАТАЦИЯ	7
06	ОЧИСТКА И УХОД	11
07	ТРАНСПОРТИРОВКА И ХРАНЕНИЕ	12
08	УТИЛИЗАЦИЯ	12
09	УСТРАНЕНИЕ НЕИСПРАВНОСТЕЙ	13
10	ТЕХНИЧЕСКИЕ ХАРАКТЕРИСТИКИ	13
11	ГАРАНТИЯ	14
12	ДОПОЛНИТЕЛЬНАЯ ИНФОРМАЦИЯ	15

01 СХЕМА ПРИБОРА

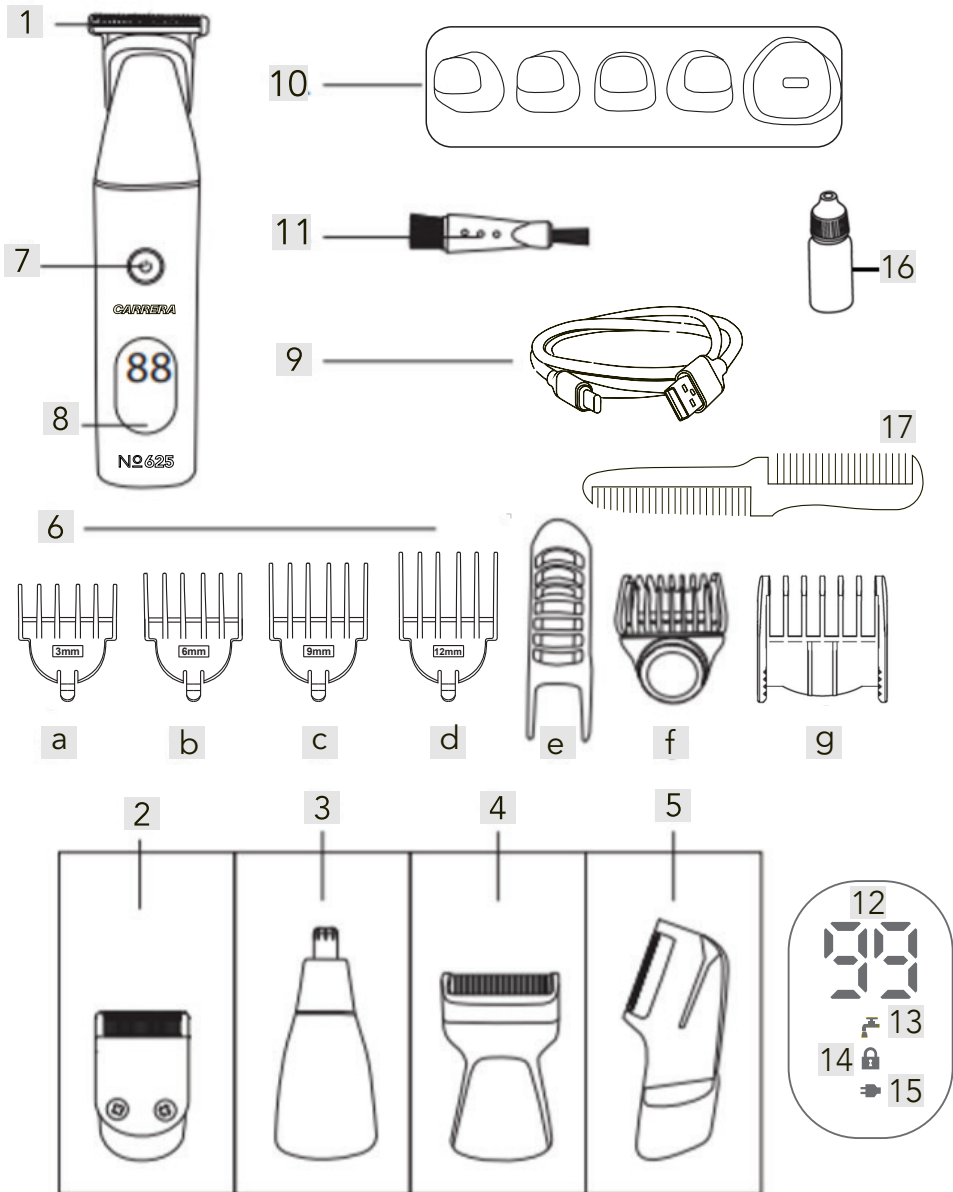

01 СХЕМА ПРИБОРА

- 1 Основная насадка-триммер
- 2 Триммер для точного стайлинга
- 3 Триммер для ушей и носа
- 4 Насадка-бритва
- 5 Триммер для тела
- 6 Дополнительные насадки
 - a) Гребень 3 мм для основной насадки-триммера
 - b) Гребень 6 мм для основной насадки-триммера
 - c) Гребень 9 мм для основной насадки-триммера
 - d) Гребень 12 мм для основной насадки-триммера
 - e) Насадка для триммера для тела
 - f) Гребень для основной насадки-триммера
 - g) Насадка для триммера для точного стайлинга
- 7 Кнопка включения
- 8 LED-дисплей
- 9 Кабель USB
- 10 Подставка для хранения и подзарядки
- 11 Щеточка для очистки
- 12 Индикатор уровня заряда
- 13 Индикатор очистки
- 14 Индикатор блокировки
- 15 Индикатор низкого уровня заряда батареи
- 16 Масло для смазки лезвий
- 17 Расческа-гребень

02 МЕРЫ БЕЗОПАСНОСТИ

Перед первым использованием прибора внимательно прочтите меры безопасности. Сохраните инструкцию для дальнейшего использования и при необходимости передайте ее другим пользователям. Обращайтесь с прибором осторожно и предупреждайте других пользователей о потенциальной опасности.

- Сначала подключайте шнур к прибору и только потом вставляйте блок питания в розетку. Перед использованием блока питания убедитесь в соответствии рабочего напряжения прибора и напряжения электросети.

- Подключайте прибор только к источнику переменного тока. Для дополнительной защиты рекомендуется установить устройство защитного отключения (УЗО).

Для установки обратитесь к специалисту.

- Не включайте прибор до полной сборки и регулировки.
- Не используйте прибор не по назначению.
- Не используйте прибор на открытом воздухе.
- Не кладите прибор на горячие поверхности или рядом с открытым огнем.



ВНИМАНИЕ!

Отсоединяйте части, удерживаемые в руке, от шнура питания перед чисткой их в воде.

- Не используйте прибор, принимая ванну, а также в непосредственной близости от емкостей, заполненных водой (ванны, раковины и т. д.). Если прибор упал в воду, немедленно отключите USB-кабель от сети сухими руками, при этом ни в коем случае не опускайте руки в воду и не пытайтесь включить прибор повторно. Перед повторным использованием прибор должен быть проверен специалистом.

- Не оставляйте прибор вблизи источников воды и других жидкостей, а также рядом с нагревательными или отопительными приборами.

- Не погружайте прибор или USB-кабель в воду или другие жидкости и не прикасайтесь к нему влажными руками.
- Берегите прибор и USB-кабель от воздействия высоких температур, прямых солнечных лучей, сырости и прочих негативных воздействий.
- Не оставляйте работающий прибор без присмотра. Выключайте прибор сразу после использования. Не кладите работающий прибор на какую-либо поверхность.
- Не используйте прибор для стрижки шерсти животных.
- Не используйте прибор на открытых ранах, ожогах, волдырях и т. д.
- Перед сменой насадок обязательно выключите прибор.
- Запрещается использовать деформировавшиеся насадки или насадки с механическими повреждениями.
- Не рекомендуется использовать аксессуары, не входящие в комплект поставки.
- Не разрешайте детям играть с прибором, аксессуарами, коробкой и прочими элементами упаковки во избежание травм или удушья.
- Отключайте прибор от сети в следующих случаях:
 - о при неправильной работе прибора;
 - о перед очисткой прибора;
 - о если вы не планируете использовать прибор в ближайшее время;
 - о во время грозы.
- Очищайте прибор после каждого использования.
- Прибор не предназначен для использования лицами (включая детей) с пониженными физическими, сенсорными или умственными способностями или при отсутствии у них жизненного опыта или знаний, если они не находятся под присмотром или не проинструктированы об использовании прибора лицом, ответственным за их безопасность.
- Регулярно проверяйте прибор и USB-кабель для выявления механических повреждений и не используйте прибор в случае их обнаружения. Запрещается самостоятельно ремонтировать прибор или вносить изменения в его конструкцию. Ремонт прибора должен производиться исключительно специалистом сервисного центра. Замена аккумулятора должна производиться специалистом в сервисном центре.

03 НАЗНАЧЕНИЕ

Триммер предназначен для стрижки волос на лице и голове. Данный прибор предназначен для работы в жилых, коммерческих и производственных зонах в соответствии с назначением и мерами безопасности, описанными в данной инструкции по эксплуатации.

04 ПОДГОТОВКА К ЭКСПЛУАТАЦИИ

- После хранения или транспортировки прибора в условиях пониженной температуры перед включением рекомендуется выдержать его при комнатной температуре в течение двух часов.
- Извлеките прибор из упаковки, освободив от транспортировочных элементов. Убедитесь в том, что комплектация соответствует заявленной производителем, а аксессуары и сам прибор не повреждены.
- Протрите корпус прибора влажной тканью и промойте насадки под проточной водой в соответствии с разделом об очистке. Высушите перед использованием.

Зарядка

Перед началом эксплуатации либо после долгого перерыва в эксплуатации полностью зарядите прибор в течение 2 часов. Полного заряда батареи достаточно примерно 90 минут. Включите прибор. Подсоедините USB-кабель к разъему на корпусе прибора. Подключите USB-кабель к блоку питания (не входит в комплект поставки). Подключите блок к сети с соответствующими характеристиками. На дисплее отобразится индикатор заряда. Вы также можете зарядить триммер непосредственно на подставке для хранения, подключив подставку через кабель USB к блоку питания. Чтобы продлить жизнь аккумуляторной батареи, используйте прибор регулярно, без долгих перерывов, а также заряжайте его только после того, как уровень заряда опустится ниже 5 %. Храните прибор при температуре 15-35 °С.



- Не заряжайте прибор в ванной комнате или рядом с емкостями, наполненными водой.
- Использование прибора доступно только в беспроводном режиме.

Установка основных насадок

Совместите выступы на насадке с разъемами в корпусе и с небольшим усилием осторожно вставьте насадку.

Чтобы извлечь насадку, потяните ее на себя.

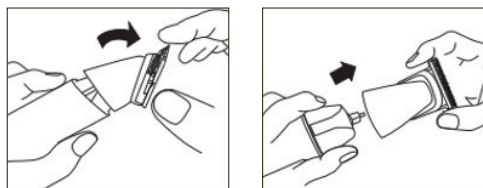

Установка дополнительных гребней (a, b, c, d, f)

Поместите гребень на зубцы насадки-триммера и надавите на основание гребня до щелчка. Гребень должен закрепиться на корпусе. Чтобы снять гребень, нажмите на выступ в его основании.

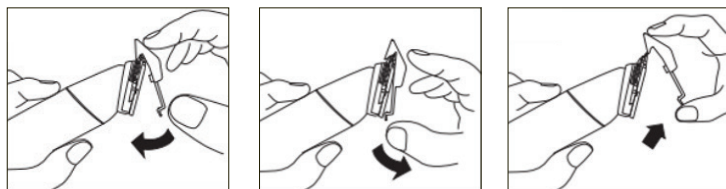

Установка дополнительной насадки для тела (e)

Поместите насадку на триммер для тела как колпачок и сдвиньте ее вниз до упора. Чтобы снять насадку, потяните ее вверх.

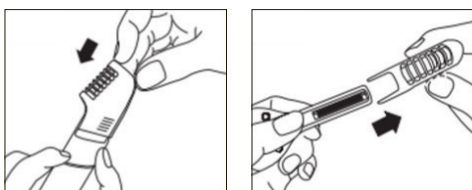

Установка дополнительной насадки для точного стайлинга (g)

Поместите насадку на зубцы триммера для точного стайлинга и сдвиньте ее вниз до упора. Чтобы снять насадку, сдвиньте ее вверх по зубцам, нажимая большим пальцем на ее основание.

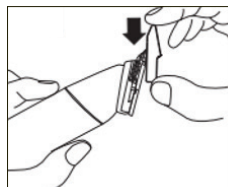

05 ЭКСПЛУАТАЦИЯ

Убедитесь, что прибор заряжен. Нажмите на кнопку включения. На дисплее триммера отобразится уровень заряда батареи (в %). При низком уровне заряда батареи на дисплее замигает индикатор . После использования сразу выключите прибор и очистите его.

Использовать прибор можно только в беспроводном режиме.

Вы также можете заблокировать прибор. Для этого нажмите и в течение 3 секунд удерживайте кнопку включения - на дисплее загорится индикатор блокировки. Чтобы снять блокировку, снова нажмите и удерживайте кнопку включения.



ВНИМАНИЕ! Не используйте прибор на открытых ранах и порезах, ожогах и нарывах.

Использование основной насадки-триммера

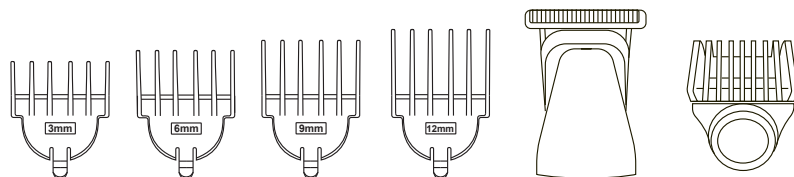

Основная насадка подходит для ухода за бородой, подравнивания усов и висков. Для регулировки длины стрижки установите гребень (a, b, c, d, f). Снимите гребень, чтобы сформировать четкие контуры.

Насадка-гребень (f)  имеет специальный регулятор, поворачивая который можно дополнительно отрегулировать длину реза. При регулировке ориентируйтесь на таблицу ниже:

Уровень	Длина реза (мм)
1	1
Промежуточный	1.5
2	2
Промежуточный	2.5
3	3
Промежуточный	3.5
4	4
Промежуточный	4.5
5	5
Промежуточный	5.5
6	6
Промежуточный	6.5
7	7
Промежуточный	7.5
8	8
Промежуточный	8.5
9	9

Прикладывая к лицу плоскую часть насадки, медленными плавными движениями передвигайте триммер сверху вниз, по направлению роста волос, чтобы проредить или срезать торчащие волоски, и снизу вверх, против направления роста, если нужно укоротить

волоски, придать форму бороде или усам.

Если в процессе использования триммер будет забиваться волосками, очищайте его с помощью щеточки. Не наносите на кожу гель или лосьон перед использованием триммера. Никогда не используйте триммер на мокрых волосах.



Использование триммера для точного стайлинга

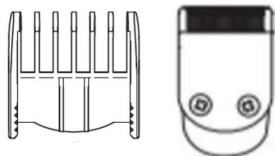

Насадка подходит для формирования четких контуров, подравнивания бороды и усов. Прикладывая к лицу плоскую часть насадки, медленными плавными движениями поправьте контуры, двигаясь вдоль линии волос, от шеи к центру.



У дополнительной насадки-гребня можно дополнительно отрегулировать длину реза. Для этого большим пальцем отрегулируйте положение насадки на основании триммера.

Уровень	Длина реза (мм)
1	2
2	3.5
3	5
4	6

Использование триммера для тела

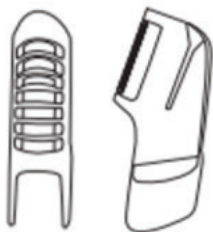

Триммер для тела подходит для удаления нежелательных волос с груди, ног и рук. Чтобы просто укоротить волоски (примерно до 2,8 мм), используйте специальную насадку (е).



Использование триммера для носа и ушей



Насадка подходит для быстрого и безболезненного удаления нежелательных волос в ушах и носу. Для удаления волосков в носу неглубоко вставьте насадку в ноздрю и осторожно перемещайте режущий блок внутрь-наружу, срезая волоски вращательными движениями. Сторона с зубцами должна касаться волосков. Для удаления волосков в ухе сначала срежьте волоски, выступающие из уха наружу, перемещая насадку возле ушной раковины. Затем вставьте режущий блок в наружный ушной канал и удалите оставшиеся волоски, осторожно поворачивая головку триммера. Не давите на прибор слишком сильно.



ВНИМАНИЕ!

Во избежание травмы не вставляйте режущий блок в ноздрю или ухо глубже чем на 6 мм.

Использование насадки-бритвы

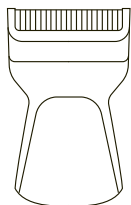

Насадка-бритва подходит для точечного удаления нежелательных волос и создания четких контуров. Сбрейте волоски короткими точными движениями, держа прибор под углом в 45°. Для полноценного бритья используйте стандартную бритву.

06 ОЧИСТКА И УХОД

Очищайте прибор после каждого использования – так он прослужит гораздо дольше. В прибор встроен специальный таймер: через каждые 10 минут работы на дисплее будет мигать индикатор очистки , напоминающий о своевременной очистке. Если вы выключите прибор, когда на дисплее загорится индикатор очистки, отсчет таймера начнется заново.

1. Выключите прибор, отсоедините кабель USB. Протрите корпус прибора влажной тканью.
2. Снимите основную и дополнительную насадку. Очистите их с помощью специальной щеточки и промойте под проточной водой. Тщательно высушите насадку перед повторным использованием.
3. Регулярно смазывайте лезвия маслом.
4. Храните прибор в чехле для хранения в темном прохладном месте, недоступном для детей месте. При хранении прибора следите, чтобы USB-кабель не спутывался и не заламывался.

ВНИМАНИЕ!

- **Не погружайте прибор или USB-кабель в воду!**
- **Не используйте для очистки прибора агрессивные или едкие чистящие средства, салфетки или бумагу.**

07 ТРАНСПОРТИРОВКА И ХРАНЕНИЕ

- Храните прибор в чистом закрытом сухом помещении при температуре окружающей среды в диапазоне от 5 до 40 °С и относительной влажности не выше 70 %.
- Транспортировка прибора проводится всеми видами транспорта, в соответствии с правилами перевозки грузов. При транспортировке в заводской упаковке обеспечьте защиту прибора от повреждений, исключив возможность воздействия атмосферных осадков и агрессивной среды.
- При транспортировке без заводской упаковки рекомендуется использовать воздушно-пузырьковую пленку и тару из гофрированного картона. Рекомендуется качественно обернуть каждый элемент прибора в пленку и расположить в таре вертикально. Свободное расстояние между элементами изделия необходимо проложить воздушно-пузырьковой пленкой или сложенным картоном.

08 УТИЛИЗАЦИЯ



В целях защиты окружающей среды после окончания срока службы прибора не выбрасывайте его вместе с обычными бытовыми отходами. Передайте прибор в специализированные пункты для дальнейшей утилизации. Для получения дополнительной информации об утилизации данного продукта обратитесь в местную службу утилизации бытовых отходов или в магазин, где вы приобрели данный продукт.

Батарея не предназначена для замены пользователем. Батарея содержит материалы, представляющие опасность для окружающей среды. Батарея должна быть удалена из прибора перед его утилизацией. Прибор должен быть отсоединен от сети питания при удалении батареи. Батарея должна утилизироваться безопасно, в соответствии с законодательством страны реализации.

09 УСТРАНЕНИЕ НЕИСПРАВНОСТЕЙ

Неисправность	Возможная причина	Решение
Прибор не включается.	Прибор разряжен.	Зарядите прибор.
	Прибор поврежден.	Обратитесь в авторизованный сервисный центр.
Неудовлетворительный результат.	Бреющий блок загрязнен.	Очистите прибор в соответствии с разделом об очистке.

ВНИМАНИЕ!

Никогда не ремонтируйте прибор самостоятельно. Всегда обращайтесь в авторизованный сервисный центр или специализированную мастерскую.

10 ТЕХНИЧЕСКИЕ ХАРАКТЕРИСТИКИ

- Модель: CRR625
- Вход: 5 В — 1 А
- Аккумулятор: Li-ion, 600 мА·ч, 3,7 В
- Время автономной работы: до 90 мин.
- Степень защиты: IPX6
- Класс защиты от поражения электрическим током: III

КОМПЛЕКТАЦИЯ

- Триммер
- Основная насадка-триммер
- Насадка-триммер для точного стайлинга
- Насадка-триммер для тела
- Насадка-бритва
- Насадка-триммер для носа и ушей
- 6 дополнительных гребней
- Дополнительная насадка на триммер для тела
- Дополнительная насадка на триммер для точного стайлинга
- Кабель USB
- Подставка для хранения и подзарядки
- Щеточка для очистки
- Чехол для хранения
- Масло для смазки лезвий
- Расческа-гребень
- Инструкция по эксплуатации
- Чехол для хранения

11 ГАРАНТИЯ

Организация по гарантийному обслуживанию и принятию претензий: ООО «МВМ», Россия, 105066, г. Москва, ул. Нижняя Красносельская, д. 40/12, корпус 20, этаж 5, помещение II, комната 3.

Информация об условиях гарантии:

<https://www.eldorado.ru/spv>

или по телефону Эльдorado – 8 (800) 250-25-25

<https://www.mvideo.ru/spv>

или по телефону М.Видео – 8 (800) 600-77-75

Гарантия продавца – 12 месяцев с момента продажи (передачи) товара Покупателю.

12 ДОПОЛНИТЕЛЬНАЯ ИНФОРМАЦИЯ

Изготовитель: CARRERA Global FZCO

Адрес: DSO-IFZA-19795, IFZA Properties, Dubai Silicon Oasis, ОАЭ

Сделано в Китае

Импортер/Уполномоченное изготовителем лицо: ООО «МВМ»,
Россия, 105066, г. Москва, ул. Нижняя Красносельская, д. 40/12,
корпус 20, этаж 5, помещение II, комната 3.

«О защите прав потребителей» срок службы данного изделия равен 3 годам с даты продажи при условии, что изделие используется согласно правилам и рекомендациям, изложенным в настоящей инструкции по эксплуатации, и применяемым техническим стандартам.

Специальные условия реализации не установлены.

Дата изготовления указана (закодирована) на приборе, где 1 и 2-я цифра с начала – месяц изготовления; следующие 4-е цифры – год изготовления.

Товар сертифицирован, соответствует требованиям:

ТР ТС 020/2011 "Электромагнитная совместимость технических средств"

ТР ЕАЭС 037/2016 "Об ограничении применения опасных веществ в изделиях электротехники и радиоэлектроники".

Изготовитель оставляет за собой право изменения комплектации, технических характеристик и внешнего вида товара.

EAC