

# CARRERA

DESIGNED IN GERMANY

EN

**STEAM IRON**

Instruction manual

RU

**ПАРОВОЙ УТЮГ**

Инструкция по эксплуатации



# №570

[www.carrera.de](http://www.carrera.de)

Welcome to the **CARRERA** club!

The story of **CARRERA** starts in the 80' in Germany as a lifestyle across two product categories: personal care and home appliances.

**CARRERA** engineers and designers were inspired by the legendary Carrera Panamericana, the longest and the most challenging race in the 50'. Only the racers who were ready to go beyond the limitations of their own bodies and materials stood a chance of winning.

Today, that same philosophy drives **CARRERA** to develop unique and powerful products.

Each product is made of hi-tech components and quality materials outlining power, quality, innovative features and effective design.

This approach resonated with millions of people, boosting **CARRERA** brand recognition in Europe up to 90 %. **CARRERA** products have become an embodiment of German precision and craftsmanship.

Today, **CARRERA** continues to invest into research and development. Each **CARRERA** product provides users with a sense of luxury, comfort and efficacy.

**CARRERA** is not just about tools. It is about a lifestyle.

## **CONTENTS**

|  |           |
|--|-----------|
| <b>01 SAFETY PRECAUTIONS .....</b>         | <b>4</b>  |
| <b>02 INTENDED USE.....</b>                | <b>6</b>  |
| <b>03 APPLIANCE OVERVIEW.....</b>          | <b>6</b>  |
| <b>04 BEFORE USE.....</b>                  | <b>7</b>  |
| <b>05 FIRST USE .....</b>                  | <b>7</b>  |
| <b>06 OPERATION .....</b>                  | <b>7</b>  |
| <b>07 CLEANING &amp; MAINTENANCE .....</b> | <b>13</b> |
| <b>08 TROUBLESHOOTING.....</b>             | <b>14</b> |
| <b>09 DISPOSAL.....</b>                    | <b>16</b> |
| <b>10 TRANSPORT AND STORAGE.....</b>       | <b>16</b> |
| <b>11 SPECIFICATION.....</b>               | <b>16</b> |
| <b>12 SCOPE OF DELIVERY.....</b>           | <b>17</b> |
| <b>13 WARRANTY .....</b>                   | <b>17</b> |
| <b>14 ADDITIONAL INFORMATION .....</b>     | <b>17</b> |

## 01 SAFETY PRECAUTIONS

- Keep the instruction manual, the packing box and, if possible, other elements of the appliance's packaging. The manufacturer shall not be liable for any damage or malfunction of the appliance or for any damage resulting from improper use of the appliance or from any use not authorized by the instruction manual.
- Make sure that the mains voltage stated on the rating plate corresponds to the local electricity supply.
- Before using the appliance, make sure that the operating voltage of the appliance corresponds to the mains voltage. Connect the appliance only to an AC power source.
- It is recommended to connect the appliance to a grounded outlet.
- It is not recommended to connect the appliance to the mains using extension cords, power strips and adapters.
- To avoid overloading the electrical network, it is not recommended to switch on several appliances with high power consumption at the same time.
- Do not use the appliance for purposes other than those for which it is intended.
- Do not use the appliance outdoors.
- Do not use the appliance in places where aerosols are sprayed or flammable liquids are used.
- Do not immerse the appliance in water or other liquids. Do not touch the plugged-in appliance with wet or damp hands.
- Protect the appliance and the power cord from high temperatures, direct sunlight, dampness and other negative influences.
- Do not cover the plugged-in appliance with any pieces of clothing.
- The plug must be removed from the socket before the water tank is filled with water. The cover of the tank must not be opened during use. Follow the instruction manual for safe filling the water tank.

- The iron should be used and stored on a flat, stable surface.
- The iron should not be used if it has been dropped, if there are visible signs of damage or if it is leaking. If the cable is damaged, the appliance must not be used.
- During use, if it is necessary to leave the appliance for a short time, make sure that the surface is dry, flat and stable.
- The iron must not be left unattended when it is connected to the mains. Always unplug the appliance when you leave the room where it is being used.
- Do not fill the water tank with any descaling agents or liquids other than water.
- Keep the cover of the water tank tightly closed during operation.



**Watch out for hot surfaces! The appliance becomes very hot during use. To avoid burns, do not allow exposed skin or clothing to come into contact with the soleplate of the iron.**

- Be careful: the steam produced by the appliance is very hot. Do not direct the stream at a person. Never attempt to steam or iron clothes on a person.
- Do not allow the soleplate of the iron to come into contact with sharp objects. A damaged iron soleplate can ruin your clothes.
- Avoid the mains cable of the appliance coming into contact with the soleplate of the appliance and sharp objects.
- Do not wrap the power cord around the appliance during storage.
- Do not carry the appliance by the cord. When unplugging the appliance, hold the plug and do not pull on the cable.
- Do not allow children to play with the appliance, accessories or packaging, or to touch the appliance or the power cord when the appliance is in operation. Children must be supervised to ensure that they do not play with the appliance.

- This appliance is not intended for use by persons (including children) with reduced physical, sensory or mental capabilities, or lack of experience or knowledge, unless they have been given supervision or instruction concerning use of the appliance by a person responsible for their safety.
- Before storing the appliance, drain any residual water from the appliance and allow it to cool down.
- It is recommended to store and use the appliance out of the reach of children.
- Do not repair the appliance yourself, contact an authorized service center or a specialized workshop. If the power cord is damaged, it must be replaced by the manufacturer, the service department or similarly qualified personnel to avoid danger.

## 02 INTENDED USE

The steam iron is designed for ironing and steaming linen, home textiles and clothing. The appliance is intended for use in domestic or commercial areas in accordance with the intended use and the safety precautions described in this instruction manual.

## 03 APPLIANCE OVERVIEW

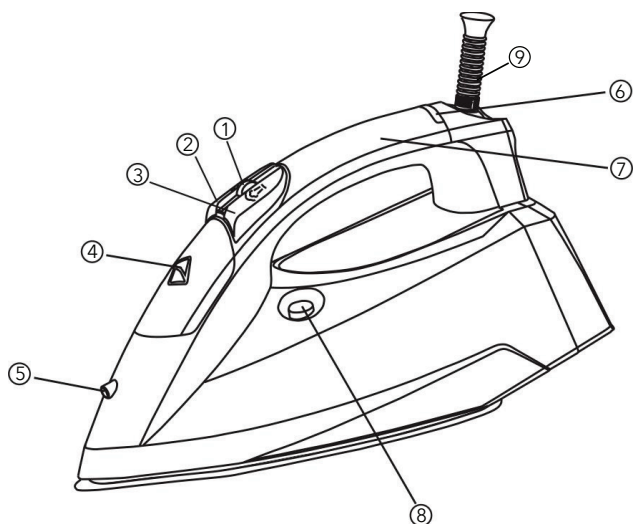

1. Steam control knob
2. Spray button
3. Burst of steam button
4. Water inlet cover
5. Spray nozzle
6. Heating indicator
7. Handle grip
8. Self-cleaning button
9. Power cord

## 04 BEFORE USE

- Remove all packaging materials from the appliance. Make sure that the accessories of the appliance fit the description, and that the appliance is not damaged.
- After storage or transportation at low temperatures, keep the appliance in a warm room for two hours before turning it on.
- Make sure that the mains voltage corresponds to the voltage of the appliance as specified in the technical data.
- Unwind and straighten the power cord.

## 05 FIRST USE

1. Fill the iron with water.
2. Connect the iron to a suitable mains supply outlet. The heating indicator will light up. It will go off when the soleplate heats up.
3. Move the steam control knob to  position; steam will start coming out from the vents on the soleplate.
4. Begin first time ironing with an old towel. When the water tank is empty and there is no more steam can be produced, the preparation work is completed. The iron is ready for proper use.
5. At the end of use , place the appliance in an upright position and immediately unplug it from the mains.

## 06 OPERATION

### Selecting and filling water

Do not fill the water tank with anything other than pure water. It is recommended to use demineralized or distilled water, but you can also use normal tap water.

Make sure that the iron is unplugged before filling it with water. Set the steam control to  to prevent water from dripping from the vents on the soleplate. Open the water tank cover and fill the water



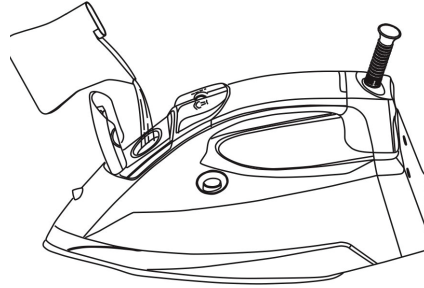

tank to the MAX mark. Close the cover until it clicks into place. Wipe the drips dry.

If you need to add water during use, the appliance must be disconnected from the mains.



### Auto temperature regulation

The appliance has one temperature both for thick and delicate fabrics without damaging them or leaving marks. Please read the product labels before using the appliance.

| Symbol  | Fabric  |
|---|---|
|   | Fabrics made of polyamide, polyester, silk, viscose, wool, cotton, linen and others are usually marked with these symbols, which means that they can be ironed. The  symbol indicates low temperature,  - high temperature. |
|  | Do not iron! This symbol can be found on fabrics made of elastane, polypropylene, acrylic and others.   |

- Keep in mind that the iron takes longer to cool down than it does to heat up, so before you start ironing it is recommended to sort items by fabric type and start with low temperatures.
- If it is not possible to determine the composition of the item, it is recommended to iron the item in a discreet place, or not



to iron the item. The manufacturer is not liable for possible damage to the product.

- To avoid shiny areas on synthetic, silk and corduroy fabrics, it is recommended to iron them from the wrong side.

### **Water spray**

You can use water from the water tank to further moisturize the fabric. To do this, press the water spray button. If there is not enough water in the tank, several presses may be required.

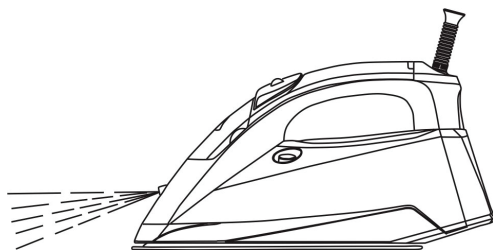

### **Dry ironing**

Connect the appliance to the mains and set the steam control to . Wait for the appliance to heat up. Start ironing when the heating indicator goes off. At the end of use, place the appliance in an upright position and unplug immediately.

### **Steam ironing**

Fill the tank with water and connect the appliance to the mains. Wait for the appliance to heat up then adjust the steam with the control knob.

At the end of ironing, put the steam control to  and unplug the appliance.

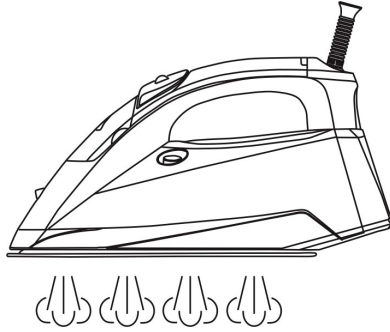

### **Steam burst**

Use the steam burst, which is a brief, powerful, high-pressure steam output, to smooth heavily wrinkled clothes.

Make sure there is enough water in the tank. Wait for the appliance to heat up. Press the steam button: sometimes you may need to press the button several times.

To avoid drips forming on the soleplate, apply steam at 4-5 second intervals. It is not recommended to use the function more than 3 times in succession.

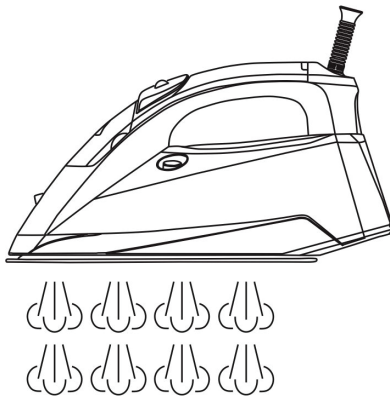

### **Vertical steaming**

Use the vertical steaming to remove creases on curtains, drapes, clothes on a rack and to smooth delicate fabrics.

Make sure there is enough water in the tank. Wait for the appliance to heat up. Holding the appliance in an upright position 15-30 cm away from the item, press the steam button: sometimes you may need to press the button several times. To avoid damaging the fabric, do not allow them to come into contact with the soleplate of the iron.

Do not direct the steam jet at people. Never steam clothes put on a person.

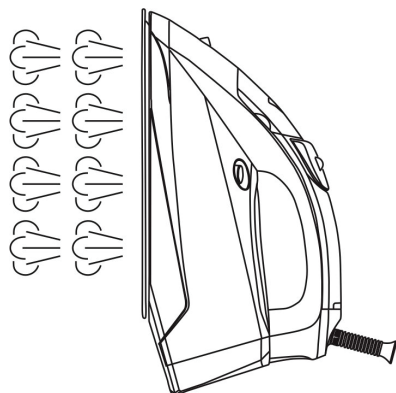

### **Automatic shut-off**

The appliance is equipped with an automatic shut-off function which will be activated if the iron is left unattended for more than 30 seconds in the horizontal position or on the side and more than 8 minutes in the vertical position. The heating indicator will be blinking. To return the appliance to operating mode, move it from side to side and wait until the heating indicator goes off.

### **Double anti-limescale system**

The water tank contains a removable filter that can be cleaned or replaced if needed. To do this, open the tank, turn the filter 90 degrees counterclockwise and pull it out. Clean the filter, then insert it back into the tank and turn it 90 degrees clockwise.

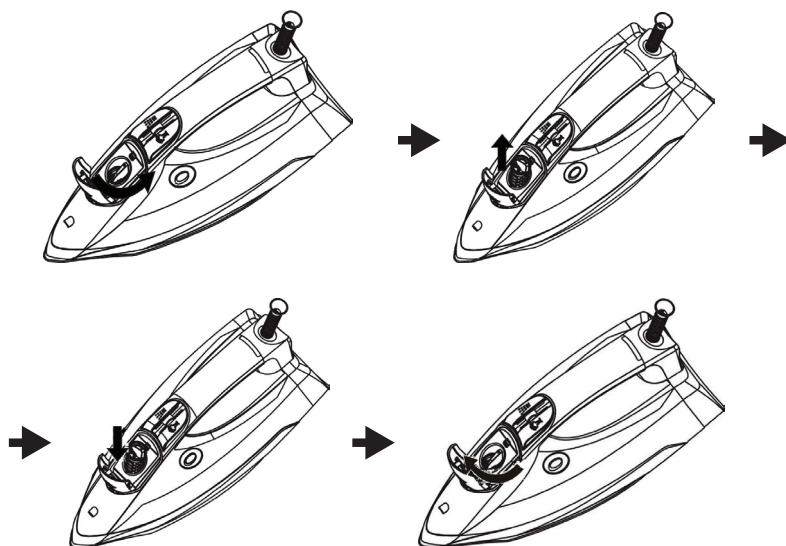

An anti-scaling cartridge is installed inside the appliance to prevent limescale and improve steam quality, extending the life of the appliance. However, the cartridge cannot completely prevent the formation of limescale, so the appliance must be cleaned regularly.

### **Anti-drip system**

When ironing delicate fabrics the iron's soleplate may cool down to the point where hot water droplets are released from the soleplate instead of steam, which can leave marks or stains. In these cases, the drip control system will be automatically activated, and a click may be heard.

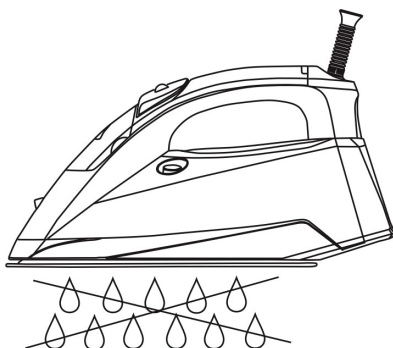

## 07 CLEANING & MAINTENANCE

- Always unplug the appliance before cleaning it. Make sure it has cooled down completely.
- Be sure to drain any residual water from the water tank before storing the appliance. To do this, turn the steam control to . Open the cover of the tank and, holding the appliance vertically over the sink, drain the water completely. Shake the appliance to drain the remaining drops and close the cover.

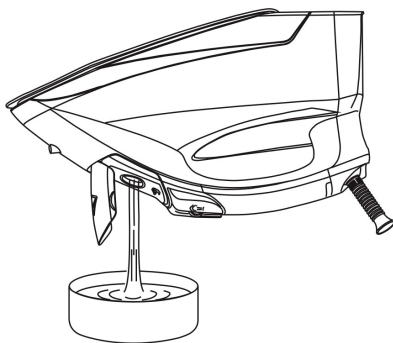

- Clean the soleplate from limescale using a damp cloth or soft sponge. Do not use vinegar or descaling agents or sharp or hard objects.
- If necessary, wipe the outside of the appliance with a slightly damp cloth or sponge without the use of abrasive detergents. A mild detergent may be used. Do not wash the appliance under the tap or immerse it in water or other liquids.
- Wipe the appliance dry after each cleaning.
- Store the appliance in an upright position.

### Self-cleaning





It is recommended to perform self-cleaning once a month or more often, depending on the hardness of the water. During self-cleaning, the internal chamber of the appliance is cleaned of mineral deposits - this prolongs the life of the appliance.

- Fill the water tank to the MAX level.

- Set the steam control to .
- Place the iron in an upright position and plug the appliance in. Wait for the heating to end up, the heating indicator will go off.
- Unplug the appliance.
- Holding the iron horizontally over the sink, press and hold the self-cleaning button. Mineral deposits will be ejected through the soleplate nozzles along with the steam and boiling water. Be careful not to get burnt! Gently rock the appliance until there is no more water left in the tank. When the water has completely run out, release the self-cleaning button.
- Once cleaning is complete, plug the appliance in and wait for the soleplate to dry before gently ironing the unwanted piece of fabric. When finished ironing, unplug the appliance, wait for it to cool down and place in an upright position for storage.

## 08 TROUBLESHOOTING

| Problem                         | Cause   | Solution   |
|---------------------------------|---|--|
| The appliance does not turn on. | The power cord is not connected to the power supply network or the power supply network characteristics do not correspond to the power consumption characteristics stated in the technical specifications of the appliance. | Connect the power cord to the mains supply with appropriate characteristics. |
| The soleplate does not heat up. | The iron is not connected to the mains.   | Connect the power cord to the mains supply with appropriate characteristics. |
|                                 | The iron is damaged.  | Unplug the power cord from the mains. Contact a service center.              |

|   |   |   |
|---|---|---|
| The appliance heats up but does not generate steam. | The soleplate is not hot enough.  | Wait until the indicator of the set temperature stops flashing.   |
|   | The steam control is in  position.     | Put the steam control into the right position.  |
|   | There is not enough water in the water tank.  | Fill the tank with water.   |
| The steam burst function does not work.             | There is not enough water in the water tank.  | Fill the tank with water.   |
|   | The function is used for the first time.  | Press the steam button several times.   |
| Water is dripping from the soleplate.               | The soleplate is not hot enough for steam generation.   | Wait until the heating indicator goes off.  |
|   | The steam control is in the  position. | Put the steam control to the  position before filling the tank with water. |
| The appliance does not spray water.                 | There is not enough water in the water tank.  | Fill the tank with water.   |
|   | The function is used for the first time.  | Press the spray button several times.   |
| Weal steam output.                                  | The steam control is not in the correct position.   | Put the steam control into the right position.  |
|   | The soleplate is soiled.  | Clean the soleplate.  |
|   | There is not enough water in the water tank.  | Fill the tank with water.   |
| The appliance does not remove wrinkles in clothes.  | There is no steam during ironing.   | Fill the tank with water and turn the steam control to  .               |
| Dirt is coming out of the nozzles in the soleplate. | The water used is too hard, so limescale builds up too much.  | Perform self-cleaning once or several times.  |

## **WARNING!**

**Never repair the appliance yourself, contact an authorized service center or a qualified specialist.**

## 09 DISPOSAL



To protect the environment, do not dispose of appliance with household waste. Bring the appliance and batteries to specialized points for further disposal. For more information on the disposal of this product, contact your local authority, your household waste disposal service, or the retailer.

## 10 TRANSPORT AND STORAGE

- Store the appliance in a clean, closed, dry room at an ambient temperature between 5 and 40 °C and a relative humidity of no more than 70 % at 25 °C.
- Transportation of the device can be carried out by all means of transport, in accordance with the rules for the carriage of goods. When transporting in the original packaging, protect the appliance from damage, preventing the exposure to precipitation and aggressive environments.
- When transporting the appliance without original packaging, use bubble wrap and corrugated cardboard packaging. Wrap each element of the appliance in a film and place it vertically in the container. The free distance between the elements of the product must be laid with air bubble wrap or folded cardboard.

## 11 SPECIFICATION

- Model: CRI570
- Voltage: 220-240 V, 50-60 Hz
- Power: 2600-3100 W
- Steam control
- Type of temperature control: NTC
- Steam intensity up to 50 g/min
- Water tank capacity: 390 ml
- Steam burst
- Vertical steaming
- Auto-off

## 16 EN



- Soleplate temperature: from 110 to 150 °C
- In-built limescale cartridge
- Heating time up to 60 sec.
- Water spray
- Anti-drip system
- Self-cleaning system
- Aluminum soleplate with ceramic coating
- Power cord length: 3 m
- Net weight: 1,44 kg
- Dimensions (W x D x H): 302 x 120 x 156 mm

## 12 SCOPE OF DELIVERY

- Steam iron
- Instruction manual

## 13 WARRANTY

Organization for warranty service and acceptance of claims:

LLC "MVM", Russia, 105066, Moscow, Nizhnyaya Krasnoselskaya str., 40/12, building 20, floor 5, room II, room 3.

Phone: +7 (495) 644-28-48

Information about the warranty conditions:

<https://www.eldorado.ru/spv>

or by phone Eldorado - 8 (800) 250 25 25

<https://www.mvideo.ru/spv>

or by phone M.Video - 8 (800) 600 77 75

The seller's warranty is 3 years from the date of sale (transfer) of the goods to the Customer.

## 14 ADDITIONAL INFORMATION

**Manufacturer:** Tunbow Group Limited

**Address:** Flat/Rm A 25/F Reason Group Tower 403 Castle Peak Road Kwai Chung Nt, Hong Kong, China

Importer/Manufacturer's authorized company:  
LLC "MVM", Russia, 105066, Moscow, Nizhnyaya Krasnoselskaya str.,  
40/12, building 20, floor 5, room II, room 3.

E-mail: cert-log@mvideo.ru

Phone: +7 (495) 644-28-48

Installed by the manufacturer in accordance with paragraph 2 of article 5 of the Law of the Russian Federation "On Consumer Protection" the service life of this product is 3 years from the date of sale, provided that the product is used in accordance with the rules and recommendations set forth in these instruction manual and applicable technical standards.

There are no special conditions for the sale.

The date of manufacture is indicated (coded) in the serial number on the appliance, where the 1st symbol is the month in the form of a Latin letter. The serial number of this letter indicates the number of the month of manufacture: A - January, B - February, C - March, D - April, E - May, F - June, G - July, H - August, J - September, K - October, L - November, M - December. The 2nd digit is the last digit of the year of manufacture.

The product is certified, meets the requirements:

- TR TS 004/2011 "On the safety of low-voltage equipment",
- TR TS 020/2011 "Electromagnetic compatibility of technical means",
- TR EAEU 037/2016 "On the restriction of the use of hazardous substances in products of electrical engineering and radio electronics".



Добро пожаловать в клуб **CARRERA!**

История бренда начинается в 1980-е гг. в Германии, когда дизайнеры разработали первые линейки техники для дома и для ухода за собой.

Инженеры и дизайнеры **CARRERA** вдохновлялись легендарной Carrera Panamericana - самой долгой и опасной гонкой 1950-х. На победу в гонке могли рассчитывать лишь те, кто выкладывался до конца и был готов выйти за пределы возможностей человека и техники.

Эта философия и легла в основу всех продуктов **CARRERA**.

Для каждого устройства используются Hi-Tech компоненты и высококачественные материалы. Акцент делается на мощность, качество, инновационность и функциональный дизайн.

Такой подход нашел отклик в сердцах миллионов покупателей: в настоящий момент узнаваемость бренда в Европе достигла 90 %, а продукты **CARRERA** стали признанным воплощением немецкой точности и мастерства.

Сегодня **CARRERA** продолжает инвестировать в научные исследования и развитие. В каждом созданном продукте сочетается комфорт, производительность и роскошь.

**CARRERA** - это не просто техника. Это стиль жизни.

## **СОДЕРЖАНИЕ**

|  |           |
|--|-----------|
| <b>01 МЕРЫ БЕЗОПАСНОСТИ .....</b>          | <b>21</b> |
| <b>02 НАЗНАЧЕНИЕ .....</b>                 | <b>23</b> |
| <b>03 СХЕМА ПРИБОРА .....</b>              | <b>24</b> |
| <b>04 ПОДГОТОВКА К ЭКСПЛУАТАЦИИ .....</b>  | <b>24</b> |
| <b>05 ПЕРВОЕ ВКЛЮЧЕНИЕ .....</b>           | <b>24</b> |
| <b>06 ЭКСПЛУАТАЦИЯ.....</b>                | <b>25</b> |
| <b>07 ОЧИСТКА И УХОД .....</b>             | <b>31</b> |
| <b>08 УСТРАНЕНИЕ НЕИСПРАВНОСТЕЙ.....</b>   | <b>32</b> |
| <b>09 УТИЛИЗАЦИЯ.....</b>                  | <b>34</b> |
| <b>10 ТРАНСПОРТИРОВКА И ХРАНЕНИЕ .....</b> | <b>34</b> |
| <b>11 ТЕХНИЧЕСКИЕ ХАРАКТЕРИСТИКИ .....</b> | <b>35</b> |
| <b>12 КОМПЛЕКТАЦИЯ.....</b>                | <b>35</b> |
| <b>13 ГАРАНТИЯ .....</b>                   | <b>35</b> |
| <b>14 ADDITIONAL INFORMATION .....</b>     | <b>36</b> |

## 01 МЕРЫ БЕЗОПАСНОСТИ

- Сохраняйте настоящую инструкцию по эксплуатации, упаковочную коробку и, по возможности, другие элементы упаковки прибора. Производитель не несет ответственности за выход из строя прибора или за ущерб, возникший в результате неправильного или непредусмотренного настоящей инструкцией использования прибора.
- Перед использованием прибора убедитесь в соответствии рабочего напряжения прибора и напряжения электросети. Подключайте прибор только к источнику переменного тока.
- Рекомендуется подключать прибор к розетке с заземлением.
- Не рекомендуется подключать прибор к электросети при помощи удлинителей, разветвителей и переходников.
- Во избежание перегрузки электрической сети не рекомендуется включать одновременно несколько приборов с большим потреблением мощности.
- Не используйте прибор не по назначению.
- Не используйте прибор на открытом воздухе.
- Не используйте прибор в местах, где распыляются аэрозоли или используются легковоспламеняющиеся жидкости.
- Не погружайте прибор в воду или другие жидкости. Не прикасайтесь к включенному в сеть прибору влажными или мокрыми руками.
- Предохраняйте прибор и сетевой кабель от воздействия высоких температур, попадания прямых солнечных лучей, сырости и прочих негативных воздействий.
- Не накрывайте включенный в розетку прибор предметами одежды.
- Вилка должна быть извлечена из розетки перед тем, как резервуар для воды будет заполняться водой. Заправочное отверстие нельзя открывать во время использования. Соблюдайте инструкции по безопасному наполнению резервуара водой, описанные в данной инструкции по эксплуатации.

- Утюг следует использовать и хранить на плоской, устойчивой поверхности.
- Утюг не следует использовать, если его уронили, если присутствуют видимые следы повреждения или он протекает. В случае повреждения кабеля использование прибора запрещено.
- В процессе эксплуатации при необходимости отставить прибор на незначительное время, убедитесь в том, что поверхность сухая, ровная и устойчивая.
- Утюг нельзя оставлять без надзора, когда он подключен к сети питания. Всегда отключайте прибор от сети, когда покидаете помещение, где он эксплуатируется.
- Не заливайте в резервуар для воды любые средства для удаления накипи и прочие жидкости, кроме воды.
- В процессе эксплуатации крышка резервуара для воды должна быть плотно закрыта.



**Осторожно, горячая поверхность! В процессе эксплуатации прибор сильно нагревается. Во избежание ожогов не допускайте контакта открытых участков кожи и одежды с подошвой утюга.**

- Будьте осторожны: пар, выпускаемый прибором, очень горячий. Не направляйте поток пара на человека. Никогда не пытайтесь отпарить или погладить одежду, надетую на человека.
- Не допускайте контакта подошвы утюга с острыми предметами. Поврежденная подошва утюга может испортить ваши вещи.
- Избегайте соприкосновения сетевого кабеля прибора с подошвой прибора и острыми предметами.
- При хранении не обматывайте сетевой шнур вокруг прибора.

- Не переносите прибор, держа его за провод. Отключая прибор от сети, держитесь за вилку, не тяните за кабель.
- Не разрешайте детям играть с прибором, аксессуарами или элементами упаковки, прикасаться к его корпусу или к сетевому шнуру работающего прибора. Дети должны находиться под присмотром для недопущения игр с прибором.
- Прибор не предназначен для использования лицами (включая детей) с пониженными физическими, сенсорными или умственными способностями или при отсутствии у них жизненного опыта или знаний, если они не находятся под присмотром или не проинструктированы об использовании прибора лицом, ответственным за их безопасность.
- Перед тем, как убрать прибор на хранение, необходимо слить из него остатки воды и дать ему остыть.
- Рекомендуется хранить и использовать прибор в местах, недоступных для детей.
- Не ремонтируйте прибор самостоятельно, обращайтесь в авторизованный сервисный центр или специализированную мастерскую. При повреждении шнура питания его замену во избежание опасности должны производить изготовитель, сервисная служба или подобный квалифицированный персонал.

## **02 НАЗНАЧЕНИЕ**

Паровой утюг предназначен для глажения и отпаривания белья, домашнего текстиля, одежды. Прибор предназначен для работы в бытовых или коммерческих зонах в соответствии с назначением и мерами безопасности, описанными в данной инструкции по эксплуатации.

### 03 СХЕМА ПРИБОРА

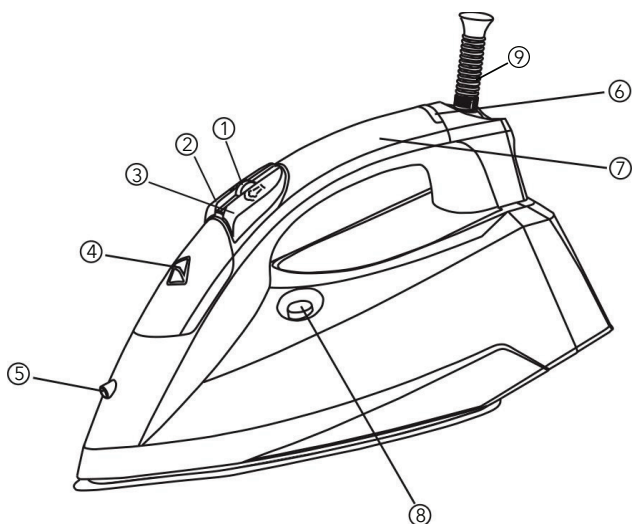

1. Регулятор подачи пара
2. Кнопка распыления
3. Кнопка парового удара
4. Крышка резервуара для воды
5. Сопло распылителя
6. Световой индикатор нагрева
7. Ручка
8. Кнопка самоочистки
9. Шнур питания

### 04 ПОДГОТОВКА К ЭКСПЛУАТАЦИИ

1. Извлеките прибор из упаковки, освободив его от транспортировочных элементов, стикеров и других элементов упаковки. Убедитесь в том, что комплектация прибора соответствует заявленной производителем, а элементы прибора не повреждены.
2. После хранения или транспортировки прибора в условиях пониженной температуры перед включением рекомендуется выдержать прибор в тепле в течение двух часов.
3. Убедитесь в том, что напряжение сети соответствует напряжению прибора, указанному в технических характеристиках.
4. Размотайте и выпрямите шнур питания.



## 05 ПЕРВОЕ ВКЛЮЧЕНИЕ

1. Заполните резервуар для воды.
2. Подключите прибор к сети с соответствующими характеристиками. Загорится световой индикатор нагрева. Когда подошва нагреется, индикатор погаснет.
3. Установите регулятор подачи пара в положение , начнется подача пара.
4. Прогладьте кусок ненужной ткани, пока в резервуаре не закончится вода. После этого используйте прибор для обычной глажки.
5. По окончании использования установите прибор в вертикальное положение и сразу отключите от сети.

## 06 ЭКСПЛУАТАЦИЯ

### Выбор и залив воды

Не заливайте в резервуар ничего, кроме чистой воды. Рекомендуется использовать деминерализованную или дистиллированную воду. Также допускается использовать обычную проточную воду.

Перед заливом воды убедитесь в том, что утюг отключен от сети. Установите регулятор подачи пара в положение , в противном случае из отверстий в подошве утюга может капать вода. Откройте крышку резервуара и залейте воду до отметки MAX. Закройте крышку до щелчка. Вытрите капли насуху.



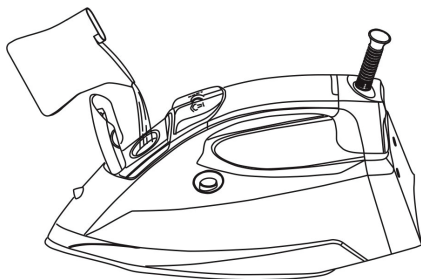

При необходимости долить воду в процессе эксплуатации прибор следует отключать от сети.



## Автоматическая регулировка температуры

Особенность утюга – одна температура нагрева, которая подходит для всех видов тканей, без риска их повреждения и без потери эффективности глажки.

Перед началом работы изучите информацию о допустимых режимах глажения на ярлыке изделия.

| Обозначение   | Значение   |
|---|--|
|  | Таковыми символами обычно обозначены ткани из полиамида, полиэстера, шелка, вискозы, шерсти, хлопка, льна и других – это значит, что их допускается гладить. Знак  обозначает низкую температуру глажки,  – высокую. |
|  | Глажка запрещена! Такой символ можно встретить на тканях из эластана, полипропилена, акрила и других.  |

- Учитываете, что утюг остывает дольше, чем нагревается, поэтому перед началом глажки рекомендуется отсортировать вещи по типу ткани и начать с низких температур.
- Если состав изделия установить невозможно, рекомендуется сначала прогладить изделие на незаметном месте, или же отказаться от глажения этого изделия. При этом производитель не несет ответственность за возможную порчу изделия.
- Во избежание появления лоснящихся участков на синтетических, шелковых и вельветовых тканях, рекомендуется гладить их с изнаночной стороны.

## Распыление воды

Для дополнительного увлажнения ткани можно использовать воду из резервуара. Для этого необходимо нажать на кнопку распыления воды. При небольшом количестве воды в резервуаре может потребоваться несколько нажатий.

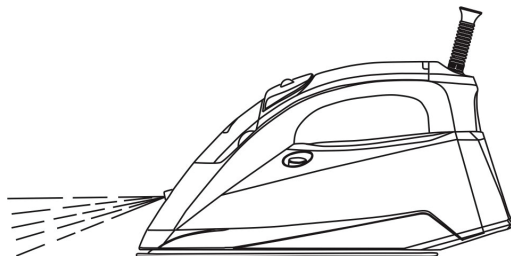

### **Сухая глажка**

Подключите прибор к сети и установите регулятор подачи пара в положение . Подождите, пока погаснет индикатор нагрева. По окончании использования установите прибор в вертикальное положение и сразу отключите от сети.

### **Паровая глажка**

Залейте воду в резервуар и подключите прибор к сети. Убедитесь, что регулятор подачи пара находится в положении . Подождите, пока погаснет индикатор нагрева, и настройте подачу пара регулятором.

По окончании глажки установите регулятор пара в положение  и отключите прибор от сети.

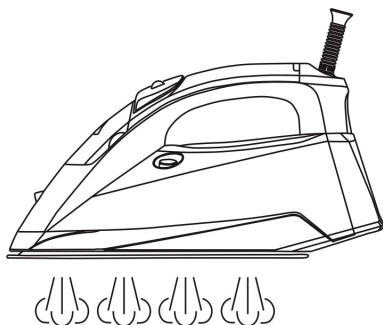

### **Паровой удар**

Для разглаживания сильно мятой одежды используйте паровой удар - это кратковременная мощная подача пара под высоким давлением.

Убедитесь, что в резервуаре достаточно воды, а регулятор подачи пара находится в положении . Подождите, пока прибор нагреется. Нажмите на кнопку парового удара - иногда может потребоваться нажать на кнопку несколько раз.

Во избежание образования капель на подошве утюга подавайте пар с интервалом 4-5 секунд. Не рекомендуется использовать функцию более 3-х раз подряд.

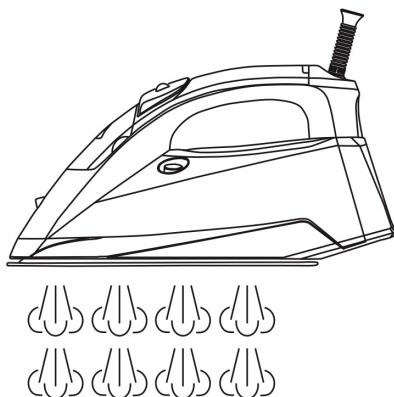

### **Вертикальное отпаривание**

Используйте вертикальное отпаривание для удаления складок на занавесках, шторах, одежде на вешалке и разглаживания деликатных тканей.

Убедитесь, что в резервуаре достаточно воды, а регулятор подачи пара находится в положении . Подождите, пока прибор нагреется. Держа прибор в вертикальном положении на расстоянии 15-30 см от изделия, нажмите на кнопку парового удара - иногда может потребоваться нажать на кнопку несколько раз. Во избежание порчи изделий не допускайте их контакта с подошвой утюга.

Не направляйте струю пара на людей. Не отпаривайте одежду, надетую на человека.

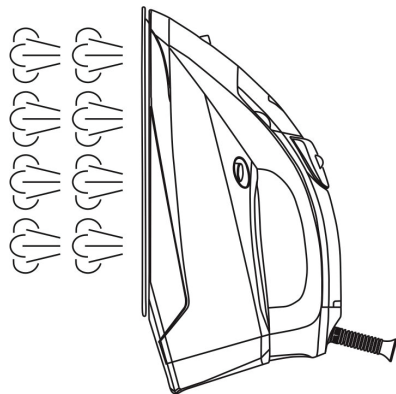

### **Автоматическое отключение**

Прибор оснащен функцией автоматического отключения, которая будет активирована в случае, если утюг будет оставлен без движения на время более 30 секунд в горизонтальном положении или на боку и более 8 минут в вертикальном положении. При активации автоотключения индикатор нагрева замигает. Чтобы вернуть прибор в рабочий режим, подвигайте им из стороны в стороны и подождите, пока индикатор нагрева не погаснет.

### **Двойная система защиты против накипи**

В резервуаре для воды установлен съемный фильтр, который при необходимости можно очистить или заменить. Для этого откройте резервуар, поверните фильтр на 90 градусов против часовой стрелки и вытащите его. Очистите фильтр, затем вставьте обратно в резервуар и поверните на 90 градусов по часовой стрелке.

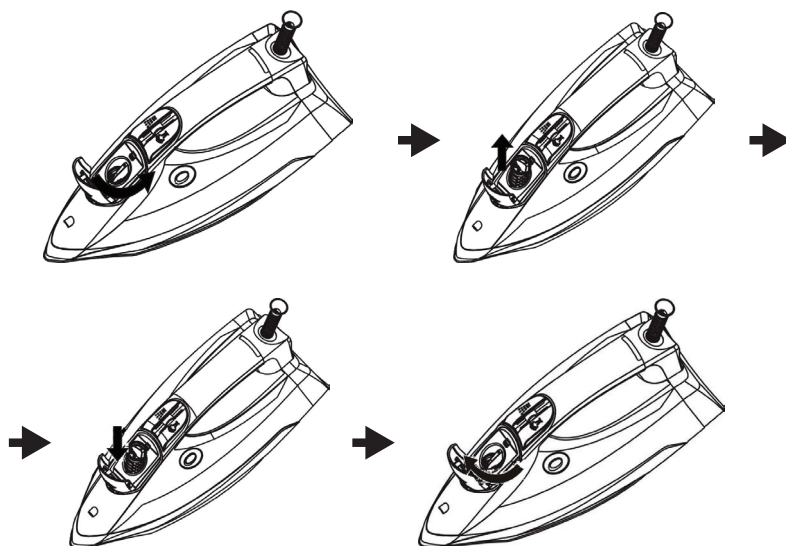

Внутри прибора также установлен специальный картридж от накипи, который предотвращает появление накипи и улучшает качество пара, продлевая срок службы прибора. Однако картридж не может полностью предотвратить образование накипи, поэтому необходимо регулярно проводить дополнительную очистку прибора.

### **Противокапельная система**

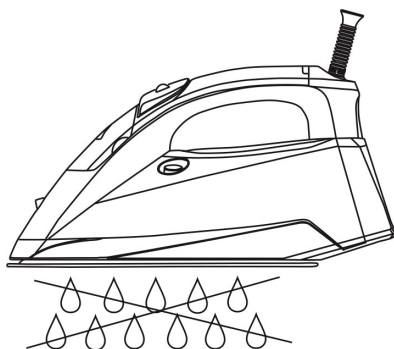

При глажке деликатных тканей подошва утюга может остыть до такой степени, что вместо пара из подошвы начнут выделяться капли горячей воды, которые могут оставить следы или пятна.

В этом случае автоматически активируется противокапельная система - может прозвучать щелчок.

## 07 ОЧИСТКА И УХОД

- Перед очисткой прибора всегда отключайте его от сети. Убедитесь в том, что он полностью остыл.
- Обязательно слейте остатки воды из резервуара перед тем, как убрать прибор на хранение. Для этого установите регулятор подачи пара в положение . Откройте крышку резервуара и, держа прибор горизонтально над раковиной, полностью слейте воду.

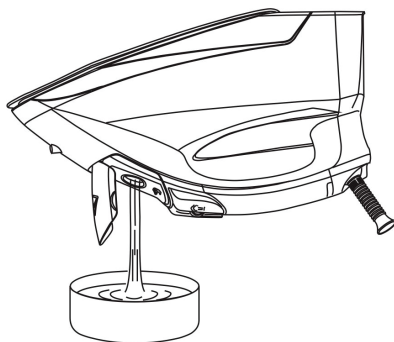

- Покачайте прибор, чтобы слить оставшиеся капли, и закройте крышку.
- Очистите подошву от накипи с помощью влажной ткани или мягкой губки. Не используйте уксус или средства для очистки накипи, а также острые или жесткие предметы.
- Внешнюю поверхность прибора в случае необходимости протирайте слегка влажной тканью или губкой без применения абразивных моющих средств. Допускается использование слабого раствора нейтрального моющего средства. Не допускается мыть прибор под краном, погружать его в воду в воду или другие жидкости.
- Вытирайте прибор насухо после каждой очистки.
- Храните прибор в вертикальном положении.

## Самоочистка

Рекомендуется проводить самоочистку раз в месяц или чаще - в зависимости от жесткости воды. Во время самоочистки внутренняя камера прибора очищается от минеральных отложений - это продлевает срок эксплуатации прибора.

- Полностью наполните резервуар для воды.
- Установите регулятор подачи пара в положение .
- Установите утюг в вертикальное положение и подключите к сети. Подождите, пока закончится нагрев.
- Отключите прибор от сети.
- Держа утюг над раковиной в горизонтальном положении, нажмите и удерживайте кнопку самоочистки. Минеральные отложения будут выброшены через сопла подошвы вместе с паром и кипящей водой. Будьте осторожны, чтобы не обжечься! Осторожно покачивайте прибор, пока в резервуаре не останется воды. Когда вода полностью закончится, отпустите кнопку самоочистки.
- По окончании очистки подключите прибор к сети и подождите, пока подошва не высохнет, после осторожно прогладьте ненужный кусок ткани.

## 08 УСТРАНЕНИЕ НЕИСПРАВНОСТЕЙ

| Проблема              | Причина  | Решение   |
|-----------------------|--|---|
| Прибор не включается. | Сетевой шнур не подключен к питающей сети или параметры питающей сети не соответствуют характеристикам электропотребления, заявленным в технических характеристиках прибора. | Подключите сетевой шнур к питающей сети с соответствующими параметрами. |



| Проблема                                  | Причина   | Решение  |
|---|---|--|
| Подошва не нагревается.                   | Прибор не подключен к сети.   | Подключите сетевой шнур к питающей сети с соответствующими параметрами.  |
|   | Прибор поврежден.   | Отключите сетевой шнур от сети. Обратитесь в сервисный центр.  |
| Прибор нагревается, но не генерирует пар. | В резервуаре недостаточно воды.   | Перед использованием налейте в резервуар воду.   |
|   | Подошва недостаточно нагрелась.   | Подождите, пока погаснет индикатор нагрева.  |
|   | Регулятор подачи пара находится в положении  .                       | Установите регулятор в нужное положение.   |
| Не работает паровой удар.                 | В резервуаре недостаточно воды.   | Залейте воду в прибор  |
|   | Функция используется в первый раз.  | Нажмите на кнопку парового удара несколько раз.  |
| Из подошвы протекает вода.                | Подошва недостаточно горячая для подачи пара.   | Подождите, пока погаснет индикатор нагрева.  |
|   | При заполнении воды регулятор подачи пара установлен в положение  . | Перед заливом воды установите регулятор в положение  .                        |
| Вода не распыляется.                      | В резервуаре недостаточно воды.   | Залейте воду в прибор  |
|   | Функция используется в первый раз.  | Нажмите на кнопку распыления несколько раз.  |
| Слабый выброс пара.                       | Переключатель подачи пара находится в неправильном положении.   | Установите переключатель подачи пара в нужное положение.   |
|   | Паровые отверстия забиты.   | Очистите подошву.  |
|   | Слишком мало воды в резервуаре.   | Залейте воду в прибор.   |
| Прибор не разглаживает складки на одежде. | Во время глажки нет подачи пара.  | Залейте воду в резервуар и переведите регулятор подачи пара в положение  . |

| Проблема                          | Причина  | Решение                                       |
|-----------------------------------|--|---|
| Из сопел в подошве выходит грязь. | Используется слишком жесткая вода, поэтому слишком накапливается накипь. | Один или несколько раз выполните самоочистку. |

## **ВНИМАНИЕ!**

**Механические повреждения корпуса, аксессуаров и комплектующих частей не являются гарантийным случаем.**

## **09 УТИЛИЗАЦИЯ**



В целях защиты окружающей среды после окончания срока службы прибора не выбрасывайте его вместе с обычными бытовыми отходами. Передайте прибор в специализированные пункты для дальнейшей утилизации. Для получения дополнительной информации об утилизации данного продукта обратитесь в местную службу утилизации бытовых отходов или в магазин, где вы приобрели данный продукт.

## **10 ТРАНСПОРТИРОВКА И ХРАНЕНИЕ**

- Храните прибор в упакованном виде в помещениях при температуре воздуха от 5 до 40 °С и относительной влажности воздуха до 70 % при 25 °С.
- Транспортировка проводится всеми видами транспорта в соответствии с правилами перевозки грузов. При транспортировке в заводской упаковке необходимо обеспечить защиту от повреждений, исключив возможность воздействия атмосферных осадков и агрессивной среды.
- При транспортировке без заводской упаковки рекомендуется использовать воздушно-пузырьковую пленку и тару из гофрированного картона. Рекомендуется качественно обернуть каждый элемент прибора в пленку и расположить в таре вертикально. Свободное расстояние между элементами прибора необходимо проложить воздушно-пузырьковой пленкой или сложенным картоном с целью исключения их свободного перемещения по таре в процессе транспортировки.

## 11 ТЕХНИЧЕСКИЕ ХАРАКТЕРИСТИКИ

- Модель: CRI570
- Напряжение: 220-240 В, 50-60 Гц
- Мощность: 2600-3100 Вт
- Регулировка подачи пара
- Датчик температуры NTC
- Подача пара до 50 г/мин
- Объем резервуара для воды: 390 мл
- Паровой удар
- Вертикальное отпаривание
- Автоматическое отключение
- Температура нагрева подошвы: от 110 до 150 °С
- Встроенный картридж от накипи
- Время нагрева: до 60 секунд
- Распыление воды
- Противокапельная система
- Функция самоочистки
- Алюминиевая подошва с керамическим покрытием
- Длина сетевого шнура: 3 м
- Масса нетто: 1,44 кг
- Размер (Ш x Г x В): 302 x 120 x 156 мм

## 12 КОМПЛЕКТАЦИЯ

- Паровой утюг
- Инструкция по эксплуатации

## 13 ГАРАНТИЯ

**Организация по гарантийному обслуживанию и принятию претензий:** ООО «МВМ», Россия, 105066, г. Москва, ул. Нижняя Красносельская, д. 40/12, корпус 20, этаж 5, помещение II, комната 3.

Информация об условиях гарантии:  
<https://www.eldorado.ru/spv>

или по телефону Эльдорадо - 8 (800) 250-25-25

<https://www.mvideo.ru/spv>

или по телефону М.Видео - 8 (800) 600-77-75

Гарантия продавца - 12 месяцев с момента продажи (передачи) товара Покупателю.

## **14 ADDITIONAL INFORMATION**

**Изготовитель:** Танбоу Груп Лимитед

**Адрес:** Квартира/комната А25/Ф Ризон Груп Тауэр 403 Касл Пик Роуд Куай Джанг Нт, Гонгконг

Сделано в Китае

**Импортер/Уполномоченное изготовителем лицо:**

ООО «МВМ», Россия, 105066, г. Москва, ул. Нижняя Красносельская, д. 40/12, корпус 20, этаж 5, помещение II, комната 3.

Телефон: +7 (495) 644-28-48

E-mail: [cert-log@mvideo.ru](mailto:cert-log@mvideo.ru)

Установленный производителем в соответствии с п. 2 ст. 5 Закона РФ «О защите прав потребителей» срок службы данного изделия равен 3 годам с даты продажи при условии, что изделие используется согласно правилам и рекомендациям, изложенным в настоящей инструкции по эксплуатации, и применяемым техническим стандартам.

Специальные условия реализации не установлены.

Дата изготовления указана (закодирована) в серийном номере на приборе, где 1-й символ - месяц в виде латинской буквы. Порядковый номер этой буквы указывает на номер месяца изготовления: А - январь, В - февраль, С - март, D - апрель, Е - май, F - июнь, G - июль, H - август, J - сентябрь, K - октябрь, L - ноябрь, M - декабрь. 2-я цифра - последняя цифра года производства.

Товар сертифицирован, соответствует требованиям:

- ТР ТС 004/2011 «О безопасности низковольтного оборудования»
- ТР ТС 020/2011 «Электромагнитная совместимость технических средств»
- ТР ЕАЭС 037/2016 «Об ограничении применения опасных веществ в изделиях электротехники и радиоэлектроники».

Изготовитель оставляет за собой право изменения комплектации, технических характеристик и внешнего вида товара.







***CARRERA***

DESIGNED IN GERMANY

[www.carrera.de](http://www.carrera.de)