

№ **956**

**EN**  
**GARMENT STEAMER**

Instruction manual

**RU**  
**ОТПАРИВАТЕЛЬ**

Инструкция по эксплуатации



**CARRERA**

---

DESIGNED IN GERMANY

[www.carrera.de](http://www.carrera.de)

## WELCOME TO THE CARRERA CLUB!

---

The story of **CARRERA** starts in the 80' in Germany as a lifestyle across two product categories: personal care and home appliances.

**CARRERA** engineers and designers were inspired by the legendary Carrera Panamericana, the longest and the most challenging race in the 50'. Only the racers who were ready to go beyond the limitations of their own bodies and materials stood a chance of winning.

Today, that same philosophy drives **CARRERA** to develop unique and powerful products.

Each product is made of hi-tech components and quality materials outlining power, quality, innovative features and effective design.

This approach resonated with millions of people, boosting **CARRERA** brand recognition in Europe up to 90 %. **CARRERA** products have become an embodiment of German precision and craftsmanship.

Today, **CARRERA** continues to invest into research and development. Each **CARRERA** product provides users with a sense of luxury, comfort and efficacy.

**CARRERA** is not just about tools. It is about a lifestyle.

---

# CONTENTS

---

01	Safety precautions	4
02	Intended use	6
03	Appliance overview	6
04	Before use	6
05	Operation	11
06	Cleaning & maintenance	12
07	Troubleshooting	15
08	Technical specification	16
09	Scope of delivery	16
10	Disposal	17
11	Transport and storage	17
12	Warranty	17
13	Additional information	18

## 01 SAFETY PRECAUTIONS

---

These safety precautions are critical part of the instruction manual. Please read them all carefully before using the appliance for the first time. You should keep the instruction manual for future reference or pass it to other users. Always handle the appliance with care and warn other users of the potential danger.

### **WARNING!**

**Improper use of the appliance may result in personal injury.**

- Make sure that the mains voltage stated on the rating plate corresponds to the local electricity supply. Check the appliance for mechanical damage. Do not use the appliance if any is found.
- To avoid a hazard due to inadvertent resetting of the thermal cut-out, this appliance must not be supplied through an external switching device, such as a timer, or connected to a circuit that is regularly switched on and off by the utility.
- The appliance is not recommended to be connected to the mains using extension cords, splitters and adapters.
- In order to avoid overloading the electrical network, it is not recommended to turn on several appliances with high power consumption at the same time.
- The appliance is recommended to be connected to a grounded outlet.
- Do not connect the appliance to the power source before finishing assembly and adjustment.
- Do not use the appliance for other than intended use.
- Place the appliance on a firm and steady surface. Do not place the appliance on a carpet or similar surfaces.
- Do not use the appliance in outdoor environment.
- Do not use the appliance in places where aerosols are sprayed or flammable liquids are present.
- Do not place the appliance near sources of water or other liquids, or near heating appliances.
- Do not use the appliance near curtains or other flammable objects.
- Do not place the appliance in a room where air temperature can drop below the freezing point of water (0 °C).
- Do not immerse the appliance in water or any liquids. Do not touch it with wet hands.
- Keep the appliance and power cable away from high temperatures, direct sunlight, moisture and other negative influences.
- Do not turn the appliance on if it was dropped, even if there is no external damage, until it is inspected by a qualified specialist.



- Do not leave the appliance unattended when it is connected to the mains supply.
- Do not let the cord hang over the edge of table or counter or touch hot surface. Do not place the cord on a sharp edge of an item.
- Do not use the kettle with a different base and the base with a different kettle. Switch the appliance off before removing it from the base.
- Do not turn the appliance on without water.  
Water droplets may come from the steam holes, be careful not to get burnt.
- Be careful not to get burned by the hot steam. Do not direct the steam at yourself, other people, animals or plants, or at electrical appliances, books or any other objects that could be damaged by the hot steam. Turn the appliance on with the steam nozzles facing away from you.
- After the appliance switches off automatically, wait 15-10 seconds before pouring water out otherwise the heating element may be damaged.
- Do not cover the steam holes or insert foreign objects into them.
- Do not iron one piece of clothing for too long to avoid damaging the fabric.
- Some parts of the appliance may get hot during operation. To avoid burns, do not touch hot surfaces with your hands. Hold the appliance only by the handle.
- Do not allow children to play with the appliance, accessories, box or other packaging to avoid injury or suffocation. Keep the appliance and its cord out of children's reach.
- The appliance can be used by persons (including children) with reduced physical, sensory or mental capabilities or lack of experience and knowledge if they are under supervision or have been given instruction concerning use of the appliance in a safe way and understand the hazards involved.
- Wait until the appliance cools down (at least 30 min.) before assembling or disassembling or cleaning the appliance.
- Use only the accessories offered by the manufacturer. The use of other accessories may damage the appliance or result in personal injury.
- Do not pull the cable, when disconnecting the appliance from the mains.
- Do not wind the cable around the appliance. Do not try to carry the appliance by the cable.
- If the power cord is damaged, it must be replaced by a qualified specialist to avoid any hazard.
- Regularly check the appliance and its cable for mechanical damage and do not use the appliance if any is found. It is forbidden to repair the appliance or make changes to its design on your own. Do not attempt to open the main body or dismantle any parts from the appliance. Repair of the appliance or replacement of the power cord must be carried out in a specialized service center only.

## 02 INTENDED USE

---

The garment steamer is used to steam clothes and fabrics horizontally and vertically. This appliance is intended for use in domestic or commercial areas in accordance with the intended use and the safety precautions described in this instruction manual.

## 03 APPLIANCE OVERVIEW

---

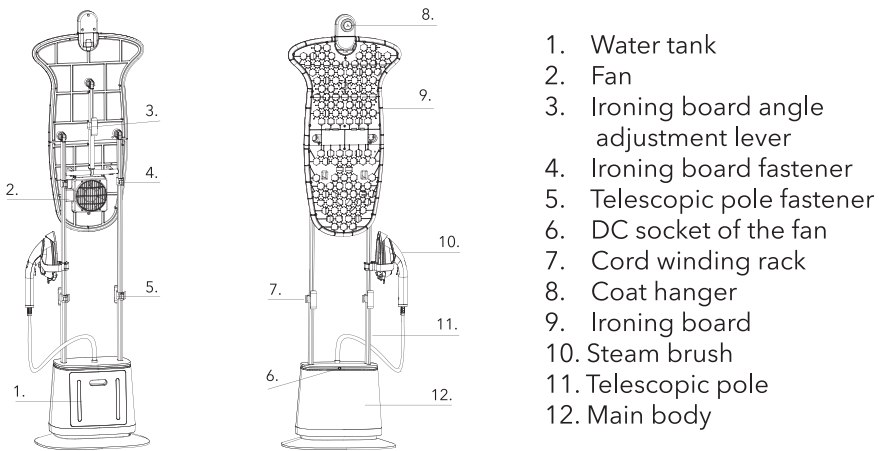

## 04 BEFORE USE

---

- After storage or transportation at low temperatures, keep the appliance in warm room for two hours before turning it on.
- Remove all packaging materials from the appliance. Make sure that the accessories of the appliance fit the description, and that the appliance is not damaged.
- Assemble the appliance according to the instruction manual.
- Wipe the body of the appliance with a damp cloth and wipe dry.
- Make sure that the mains voltage corresponds to the voltage specified in the technical data of the appliance.

## INSTALLING THE TELESCOPIC POLES

Place the main body on the stable ground and release the telescopic pole fastener. Do not place the appliance on the carpet! Make the two telescopic pole fasteners align with the two grooves on the main body, and then grasp the telescopic poles and insert them vertically until a click can be heard, which means the telescopic poles are installed well in position.

### WARNING!

To remove the poles from their grooves, push down on them and take them out.

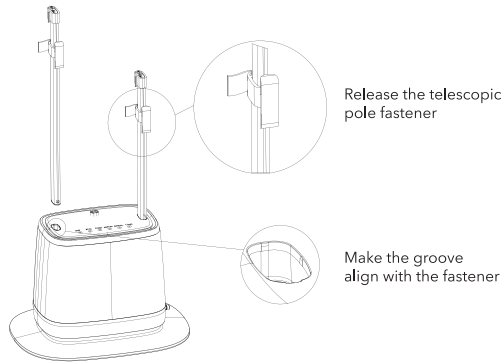

## INSTALLING THE IRONING BOARD

Assemble the board by aligning the grooves of one part of the board with the fasteners of the other part of the board. Put the cover on and secure it with the supplied rubber bands.

Make the groove of coat hanger align with the fastener of ironing board and then insert the coat hanger to the ironing board vertically. Release the ironing board fasteners and adjust the two telescopic poles to the same height. Insert the two ironing board support rods into the ironing board fasteners at the same time, and then lock the fasteners

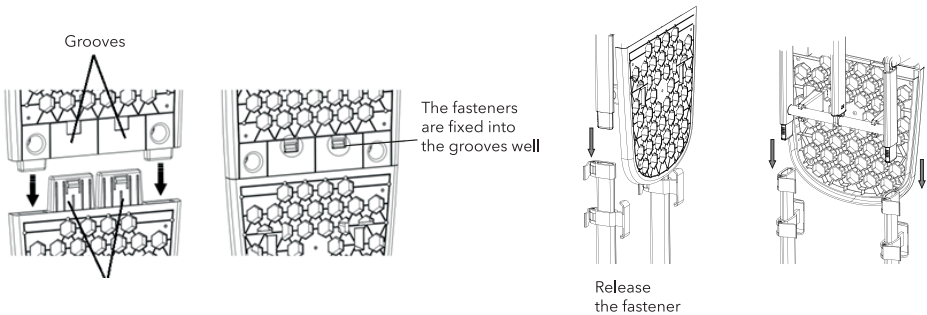

## INSTALLING THE STEAM BRUSH

Make the ironing head align with the ironing head bracket and then put the ironing head into the ironing head bracket slowly.

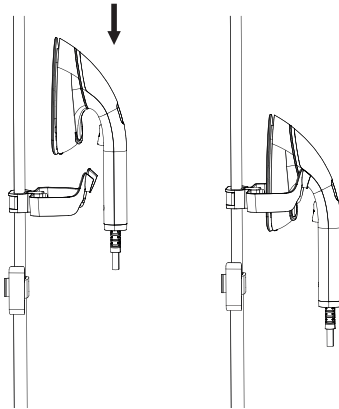

Install the lint brush if needed. It is designed for cleaning fabrics when steaming, e.g. from pet hair. The brush can also be used to clean upholstered furniture or plush toys.

Grasp the handle of the steam brush and install one groove at the inner side of cleaning brush onto the fastener under the steam brush, and then press it to tighten until it clicks.

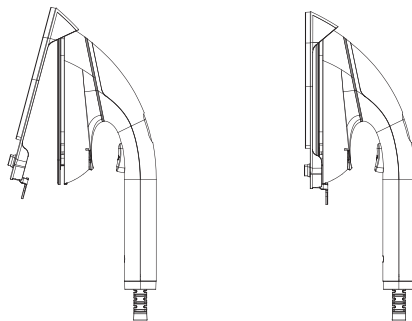

### **CAUTION!**

**Do not touch the ironing soleplate when installing or removing the steam brush in order not to get burnt.**

## ADJUSTING THE ANGLE OF THE IRONING BOARD

Release the ironing board angle fastener and adjust the ironing board to a proper angle slowly. Lock the ironing board angle fastener.

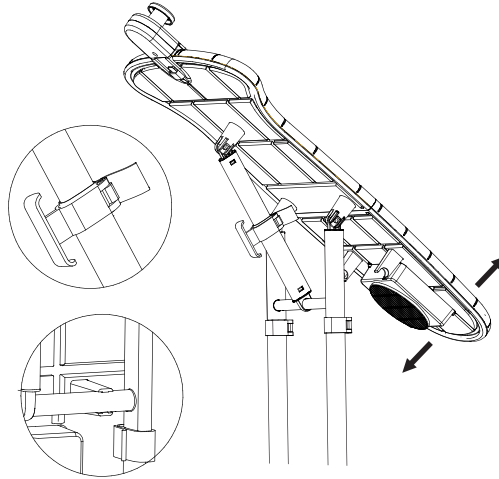

## USING THE FAN

The fan built into the ironing board can blow air up or down depending on the mode of the fan.

### Air Down

Use the Air Down mode to remove excess steam and prevent condensation. When the mode is on, the fabric lies better on the ironing board and does not slip; creases can be straightened with more ease.

### Air Up

Use the Air Up mode to remove excess steam and moisture at the end of work. An "air cushion" between the surface of the board and the cover reduces the risk of damaging pieces of garment.

When you need to use the fan, insert the DC connector into the DC socket and then control the direction of the fan by the rocker switch.

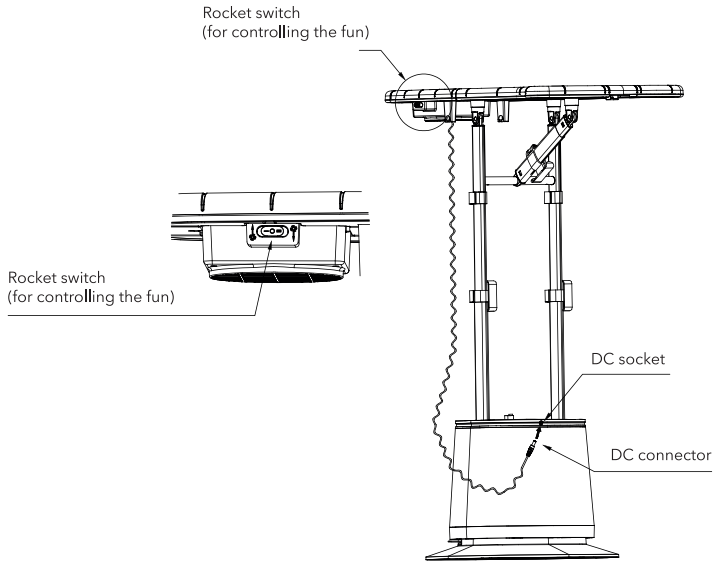

## FILLING THE WATER CONTAINER

Make sure that the appliance is unplugged. Remove the water container by pulling the handle. Pour water into the water inlet, observing the marks. Install the container back.

### WARNING!

**Do not pour water into the inlet of the smaller compartment of the container, as it collects dirty water.**

When the water level in the container falls below the minimum mark, the Fill Water Indicator  $\text{+}\Delta$  will light up. Always check the water level before use.

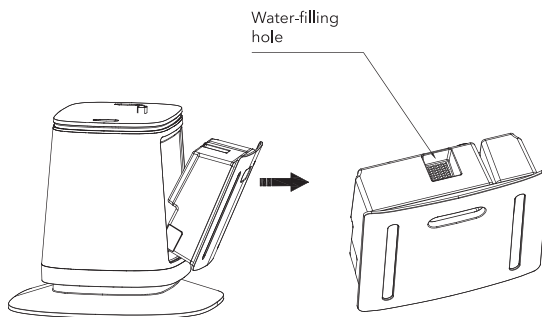



## WARNING!

- We recommend using only demineralized or distilled water. Tap water and bottled drinking water contain impurities that cause limescale: this can cause damage to the appliance and to the items steamed.
- Do not add anything other than pure water to the container.
- Do not fill the container with hot water.

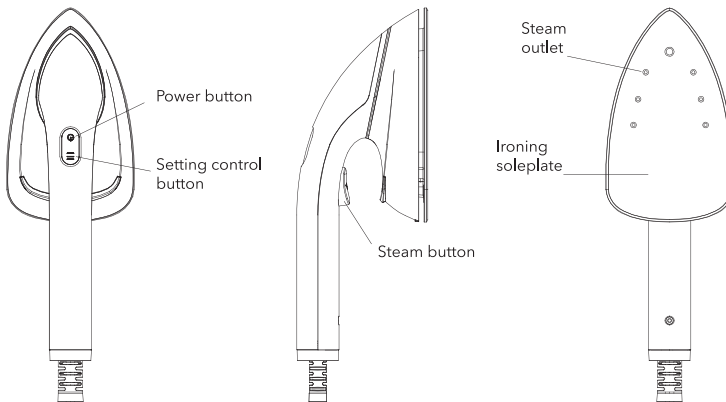
## 05 OPERATION



1. Place clean clothes on the ironing board or hang them on the hanger.
2. Connect the appliance to the mains. Press the power button  on the handle of the steam brush. The first time the appliance is switched on, ECO mode will be selected by default. Steam generation is not available in this mode: dry ironing only.
3. Preheating will start (up to 3 minutes): the selected mode indicator will start flashing, steam generation will not be available during heating. When heating is complete, the selected mode indicator will light up solidly.
4. Press  on the steam brush handle to set the steam mode according to the fabric type. The indicator of the selected mode will light up.

There are 6 modes available:

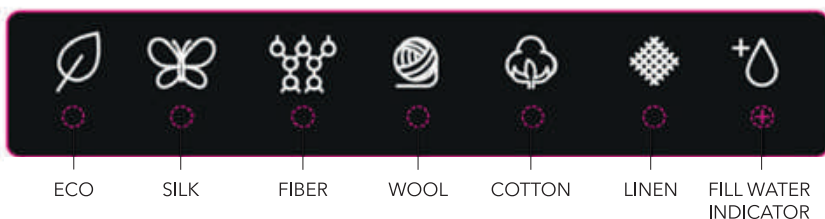

5. Press and hold the steam button to start steaming. While gently touching the fabric with the soleplate, move the steam brush up and down, smoothing out the creases. Make sure the steam tube is in a vertical position, do not let it to bend to more than 45°.
6. The steam supply will stop as soon as you release the button. If the steam function is not used for 10 minutes, the appliance will turn off automatically.
7. At the end of use, press  and place the steam brush into the holder. Unplug the appliance from the mains.

## **WARNING!**

- **Do not point steam at yourself, other people or animals to avoid burns.**
- **Do not bend or wind the steam tube to avoid steam condensation.**
- **Do not touch the ironing soleplate and steam tube to avoid burns during use and when it is just turned off.**
- **The steam brush must be placed on the special holder, do not place it on the table or ironing board etc. to avoid the danger caused by high temperature. Be sure to put the steam brush onto the ironing head support properly to prevent the steam brush from falling and hurting people.**
- **Never attempt to iron or steam clothes while holding them in your hands or when they are put on yourself or another person.**
- **When the appliance is operating, you may hear a gurgling sound in the steam tube: this is the result of steam condensation. Lift the steam tube vertically to release the steam.**

## **06 CLEANING & MAINTENANCE**

---

- Before cleaning, unplug the appliance and allow it to cool down completely. This will take at least 30 minutes. Drain any remaining water from the water container if you do not plan to use the appliance in the near future. It is recommended to periodically rinse the water tank to prevent water coloring and sedimentation when steaming.
- Regularly drain the water from the sewage container and rinse it.
- Wipe the appliance body and steam tube with a damp cloth.
- Do not immerse the appliance in water or use abrasive cleaners or organic solvents to clean the appliance.
- Store the appliance in a cool, dark place out of the reach of children. When storing the appliance, make sure that the power cord is not tangled.

## **WARNING!**

**Do not wash the ironing board cover. Wipe the cover with a damp cloth.**



## AUTOMATIC DESCALING

Descaling is carried out automatically after every 40 minutes of steam operation. During preheating, the water will be heated to 45 °C and all indicators will flash. When cleaning is complete, only the indicator of the selected mode will stay on. Use demineralized or distilled water to reduce limescale formation.

## DISASSEMBLING

If the appliance is not to be used for a long period of time, it is recommended to store it unassembled.

1. Turn the appliance off and unplug it from the mains. Wait at least 30 minutes for it to cool down.
2. Remove the water container and drain any remaining water.
3. Unlock the ironing board fasteners and remove the ironing board from the poles by lifting it upwards. Loosen the elastic bands behind the ironing board and remove the cover.

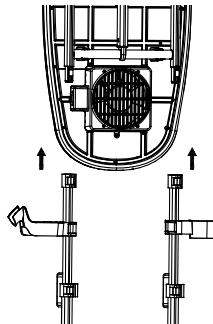

4. Press on the bottom of the coat hanger and remove it.

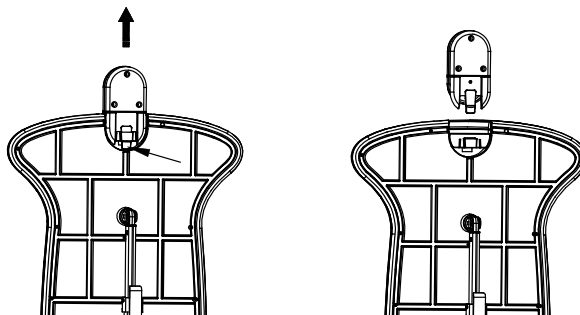

5. Unlock the fasteners on the poles and push the poles on the top to release them from the grooves.

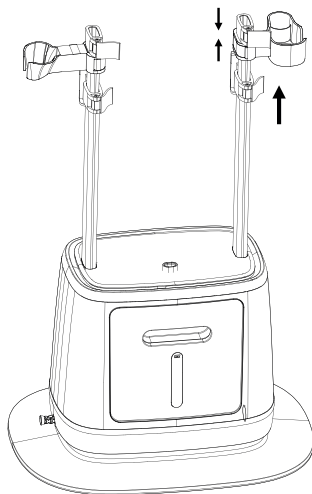

6. Pull the telescopic poles down. Store the appliance in a cool and dry place out of the reach of children.

## 07 TROUBLESHOOTING

Problem	Cause	Solution
The appliance does not respond after pressing the Power button shortly.	The power plug is not connected well.	Insert the power plug well in position.
	Failure of home circuit.	Contact the authorized person for solving the problem.
	Failure of product circuit.	Contact the service center.
Water drips from the steam outlet.	There is residual steam condensation in the steam pipe, which is normal.	Straighten the steam tube and shake the steam brush to remove water drops.
	The heating plate is damaged.	Contact the service center.
Overflow of water tank.	Water container is broken.	Contact the service center.
	Sealing ring is damaged.	Contact the service center.
	The water container is not installed well in position.	Install the water container well in position.
The water container is deformed.	The water container is filled with hot water.	Contact the service center.
The steam released is intermittent or little, or there is no steam released	The steam tube is bent or wound.	Straighten the steam tube.
	There are foreign objects at the water container inlet.	Remove the foreign objects at the water container inlet.
	The water container is not installed well in position.	Install the water container well in position.
	There is not enough water in the water container.	Refill the water container with water in time.

## **WARNING!**

**Mechanical damage to the appliance and accessories is not covered by the warranty.**

## **08 TECHNICAL SPECIFICATION**

---

- Model: CRI956
- Voltage: 220-240 V~, 50/60 Hz
- Power: 2000-2400 W
- Boiler power: 1800 W
- Iron power: 600 W
- Fan power: 7 W
- Steam intensity up to 120 g/min
- 5 steam settings
- Pump pressure: 8 bar
- Boiler pressure: 7 bar
- Dry ironing
- Vertical continuous steam
- Automatic Calc-Cleaning
- Auto-Off in 10 min.
- Water shortage indicator
- Iron soleplate temperature: 125-145 °C
- Steam temperature up to 140 °C
- Continuous steaming up to 30 min.
- Preheating up to 3 min.
- Water container: 1,2 L
- Steam tube: 1,5 m
- Power cord: 1,65 m
- Product dimensions (W x D x H): 429 x 333 x 1646 mm
- Giftbox dimensions (W x D x H): 630 x 475 x 510 mm
- Weight net/gross: 11,2/12,7 kg

## **09 SCOPE OF DELIVERY**

---

- Garment Steamer (disassembled)
- Lint brush
- Manual instruction

## 10 DISPOSAL

---



To protect the environment, do not dispose of appliance with household waste. Bring the appliance to specialized points for further disposal. For more information on the disposal of this product, contact your local authority, your household waste disposal service, or the retailer

## 11 TRANSPORT AND STORAGE

---

- Store the appliance in a clean, closed, dry room at an ambient temperature between 5 and 40 °C and a relative humidity of no more than 70 %.
- Transportation of the device can be carried out by all means of transport, in accordance with the rules for the carriage of goods. When transporting in the original packaging, protect the appliance from damage, preventing the exposure to precipitation and aggressive environments.
- When transporting the appliance without original packaging, use bubble wrap and corrugated cardboard packaging. Wrap each element of the appliance in a film and place it vertically in the container. The free distance between the elements of the product must be laid with air bubble wrap or folded cardboard.

## 12 WARRANTY

---

### **Organization for warranty service and acceptance of claims:**

LLC "MVM", Russia, 105066, Moscow, Nizhnyaya Krasnoselskaya str., 40/12, building 20, floor 5, room II, room 3.

Phone: +7 (495) 644-28-48

Information about the warranty conditions:

<https://www.eldorado.ru/spv>

or by phone Eldorado - 8 (800) 250 25 25

<https://www.mvideo.ru/spv>

or by phone M.Video - 8 (800) 600 77 75

The seller's warranty is 12 months from the date of sale (transfer) of the goods to the Customer.

## 13 ADDITIONAL INFORMATION

---

**Manufacturer:** Foshan City Shunde District Donlim Intelligent Electrical Appliances Technology Co., Ltd

**Address:** No. 26 Shunye East Road, Xingtan Town, Shunde District, Foshan City, Guangdong Province 528325, P.R. China

Made in China.

**Importer/Manufacturer's authorized company:**

LLC "MVM", Russia, 105066, Moscow, Nizhnyaya Krasnoselskaya str., 40/12, building 20, floor 5, room II, room 3.

**E-mail:** cert-log@mvideo.ru

**Phone:** +7 (495) 644-28-48

Installed by the manufacturer in accordance with paragraph 2 of article 5 of the Law of the Russian Federation "On Consumer Protection" the service life of this product is 3 years from the date of sale, provided that the product is used in accordance with the rules and recommendations set forth in this instruction manual and applicable technical standards.

There are no special conditions for the sale.

The date of manufacture is indicated (coded) on the device, where the 1st and 2nd digits from the beginning are the month of manufacture; the next 4 digits are the year of manufacture; the last 7 digits are the serial number.

The product is certified, meets the requirements:  
TR TS 004/2011 "On the safety of low-voltage equipment",  
TRTS 020/2011 "Electromagnetic compatibility of technical means"  
TR EAEU 037/2016 "On the restriction of the use of hazardous substances in products of electrical engineering and radio electronics".

## **ДОБРО ПОЖАЛОВАТЬ В КЛУБ CARRERA!**

---

История бренда начинается в 1980-е гг. в Германии, когда дизайнеры разработали первые линейки техники для дома и для ухода за собой.

Инженеры и дизайнеры **CARRERA** вдохновлялись легендарной Carrera Panamericana – самой долгой и опасной гонкой 1950-х. На победу в гонке могли рассчитывать лишь те, кто выкладывался до конца и был готов выйти за пределы возможностей человека и техники.

Эта философия и легла в основу всех продуктов **CARRERA**.

Для каждого устройства используются высококачественные материалы и Hi-Tech компоненты. Акцент делается на мощность, качество, инновационность и функциональный дизайн.

Такой подход нашел отклик в сердцах миллионов покупателей: в настоящий момент узнаваемость бренда в Европе достигла 90 %, а продукты **CARRERA** стали признанным воплощением немецкой точности и мастерства.

Сегодня **CARRERA** продолжает инвестировать в научные исследования и развитие. В каждом созданном продукте сочетается комфорт, производительность и роскошь.

**CARRERA** – это не просто техника. Это стиль жизни.

---

# СОДЕРЖАНИЕ

---

01	Меры безопасности	21
02	Назначение	23
03	Схема прибора	23
04	Подготовка к эксплуатации	23
05	Эксплуатация	28
06	Очистка и уход	29
07	Устранение неисправностей	32
08	Технические характеристики	33
09	Комплектация	33
10	Утилизация	34
11	Транспортировка и хранение	34
12	Гарантия	34
13	Дополнительная информация	35



## 01 МЕРЫ БЕЗОПАСНОСТИ

---

Перед первым использованием прибора внимательно прочтите меры безопасности. Сохраните инструкцию для дальнейшего использования и при необходимости передайте ее другим пользователям. Обращайтесь с прибором осторожно и предупреждайте других пользователей о потенциальной опасности.

### **ВНИМАНИЕ!**

**Неправильное использование прибора может привести к травме.**

- Перед использованием прибора убедитесь в соответствии рабочего напряжения прибора и напряжения электросети. Проверьте прибор на наличие механических повреждений. Не используйте прибор при их обнаружении.
- Во избежание повреждений, вызванных случайным сбросом термopедохранителя, не рекомендуется подключать прибор к внешнему переключающему устройству, например таймеру.
- Не рекомендуется подключать прибор к электросети при помощи удлинителей, разветвителей и переходников.
- Во избежание перегрузки электрической сети не рекомендуется включать одновременно несколько устройств с большим потреблением мощности.
- Рекомендуется подключать прибор к розетке с заземлением.
- Не подключайте прибор к источнику питания до полной сборки и регулировки.
- Не используйте прибор не по назначению.
- Используйте прибор только на твердой и устойчивой поверхности.
- Не ставьте прибор на ковер или похожие поверхности.
- Не используйте прибор на открытом воздухе.
- Не используйте прибор в местах, где распыляются аэрозоли или есть легковоспламеняющиеся жидкости.
- Не используйте прибор вблизи штор, занавесок и прочих легковоспламеняющихся предметов.
- Не размещайте прибор вблизи источников воды и других жидкостей, а также рядом с нагревательными или отопительными приборами.
- Не размещайте прибор в помещении, где температура воздуха может опуститься ниже температуры замерзания воды (0 °C).
- Не погружайте шнур питания в воду или другие жидкости и не прикасайтесь к нему влажными руками.
- Берегите прибор и шнур питания от воздействия высоких температур, прямых солнечных лучей, сырости и прочих негативных воздействий.
- Не включайте прибор, если он упал, при наличии внешних повреждений до того, как его осмотрит специалист. Обратитесь в специализированный сервис.

- Не оставляйте работающий прибор без присмотра. Если прибор не используется, отключите его от сети.
- Следите, чтобы сетевой шнур прибора не соприкасался с горячими поверхностями и острыми предметами.
- Не включайте прибор без воды.
- Из отверстий для пара могут выделяться капли воды – будьте осторожны, чтобы не обжечься.
- Следует соблюдать меры предосторожности при эксплуатации прибора в связи с выбросом пара. Не направляйте струю пара на себя, других людей, животных или растения, а также на электроприборы, книги и любые другие предметы, которые могут быть повреждены горячим паром. Включайте прибор, только отвернув паровой утюжок паровыми соплами от себя.
- Не закрывайте отверстия для пара и не вставляйте в них посторонние предметы.
- Не гладьте один предмет одежды слишком долго, чтобы не повредить ткань.
- Части прибора могут нагреваться во время работы. Во избежание ожогов не касайтесь горячих поверхностей руками.
- Не разрешайте детям играть с прибором, аксессуарами, коробкой и прочими элементами упаковки во избежание травм или удушья. Дети должны находиться под присмотром для недопущения игр с прибором.
- Прибор не предназначен для использования лицами (включая детей) с пониженными физическими, сенсорными или умственными способностями или при отсутствии у них жизненного опыта или знаний, если они не находятся под присмотром или не проинструктированы об использовании прибора лицом, ответственным за их безопасность.
- Отключая прибор от сети, не тяните за шнур питания. Не наматывайте шнур на корпус прибора. Допускается переносить прибор, только полностью поднимая в воздух – не пытайтесь тащить его за шнур питания или стойки. Не переносите работающий прибор.
- Используйте только предлагаемые производителем аксессуары. Использование иных дополнительных принадлежностей может привести к поломке прибора или получению травм.
- Следует отключать прибор от сети электропитания во время наполнения и очистки. Допускается разборка и обслуживание прибора только после отключения его от сети и полного остывания (не менее 30 минут).
- Регулярно проверяйте прибор и шнур питания для выявления механических повреждений и не используйте прибор в случае их обнаружения. Запрещается самостоятельно ремонтировать прибор или вносить изменения в его конструкцию. Ремонт прибора должен производиться исключительно специалистом сервисного центра.
- При повреждении шнура питания его замену во избежание опасности должны производить изготовитель, сервисная служба или подобный квалифицированный персонал.

## 02 НАЗНАЧЕНИЕ

---

Отпариватель предназначен для обработки одежды и тканей паром в горизонтальном и вертикальном положении. Данный прибор предназначен для работы в бытовых или коммерческих зонах в соответствии с назначением и мерами безопасности, описанными данной инструкции по эксплуатации.

## 03 СХЕМА ПРИБОРА

---

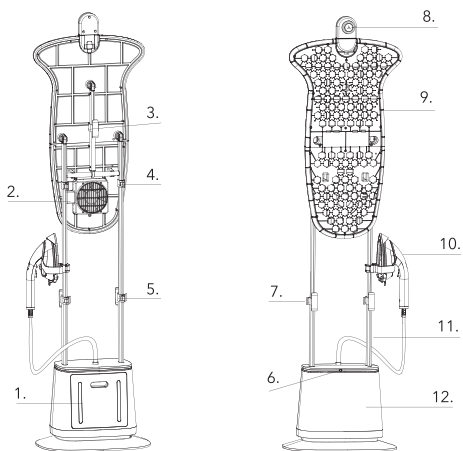

1. Резервуар для воды
2. Вентилятор
3. Регулятор угла гладильной доски
4. Фиксатор гладильной доски
5. Фиксатор телескопической стойки
6. Разъем DC для включения вентилятора
7. Крюк для хранения сетевого шнура
8. Крючок для одежды
9. Гладильная доска
10. Утюжок
11. Телескопическая стойка
12. Корпус

## 04 ПОДГОТОВКА К ЭКСПЛУАТАЦИИ

---

- Не включайте прибор сразу, если вы принесли его с улицы в холодное время года; в этом случае прибор необходимо выдержать перед включением при комнатной температуре примерно два часа.
- Извлеките прибор из упаковки, освободив его от транспортировочных элементов. Убедитесь в том, что комплектация соответствует заявленной производителем, а все элементы прибора и сам прибор не были повреждены при транспортировке. Если прибор поврежден или не функционирует, обратитесь к продавцу.
- Выполните сборку в соответствии с руководством по сборке.
- Протрите корпус прибора влажной тканью и вытрите насухо.
- Убедитесь в том, что напряжение сети соответствует напряжению, указанному в технических характеристиках прибора.

## СБОРКА ТЕЛЕСКОПИЧЕСКИХ СТОЕК

Установите корпус прибора на твердую устойчивую поверхность. Не устанавливайте прибор на ковер! Разблокируйте фиксаторы на телескопических стойках и вставьте их до щелчка в специальные гнезда в корпусе.

### ВНИМАНИЕ!

**Для извлечения стоек из гнезд необходимо сначала надавить на них.**

Выдвиньте верхние колена телескопических стоек на одинаковую высоту и зафиксируйте их фиксаторами.



## УСТАНОВКА ГЛАДИЛЬНОЙ ДОСКИ

Соберите доску, вставив фиксаторы в пазы, как показано на рисунке. Наденьте чехол и закрепите его входящими в комплект резинками. Вставьте крючок для верхней одежды в верхнюю часть гладильной доски выступом вперед. Разблокируйте фиксаторы в верхней части телескопических стоек. Установите доску на стойки и заблокируйте фиксаторы.

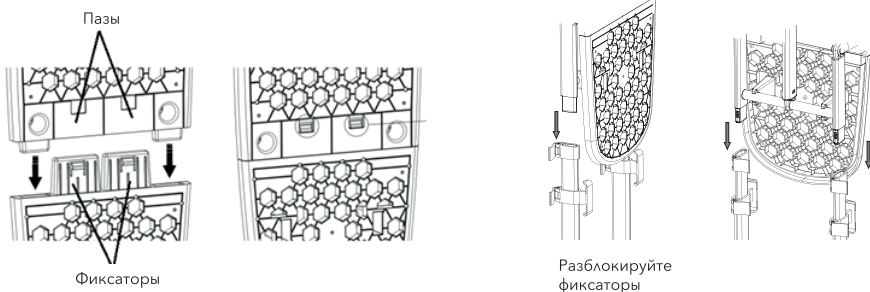

## УСТАНОВКА УТЮЖКА

Осторожно установите утюжок в держатель на стойке. Будьте осторожны: во время работы подошва утюжка сильно нагревается.

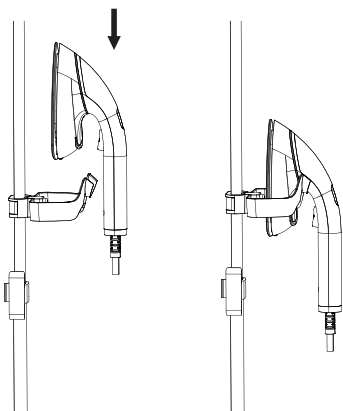

При необходимости установите **ворсовую насадку**. Ворсовая щетка предназначена для очистки ткани при отпаривании, например, от шерсти домашних животных. Ворсовую щетку также можно использовать для очистки мягкой мебели или плюшевых игрушек.

Наденьте верхнюю часть на носик утюжка и надавите на нижнюю часть насадки. Вы должны последовательно услышать два щелчка.

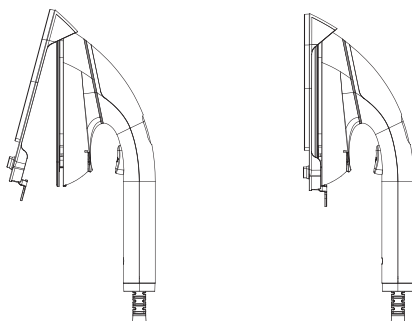

### **ВНИМАНИЕ!**

**Допускается устанавливать насадку, только если прибор отключен от сети, а подошва утюга остыла после использования.**

## РЕГУЛИРОВКА УГЛА НАКЛОНА ГЛАДИЛЬНОЙ ДОСКИ

Гладильная доска имеет механизм наклона. Разблокируйте фиксатор регулятора угла наклона, установите доску в нужное положение и заблокируйте фиксатор обратно.

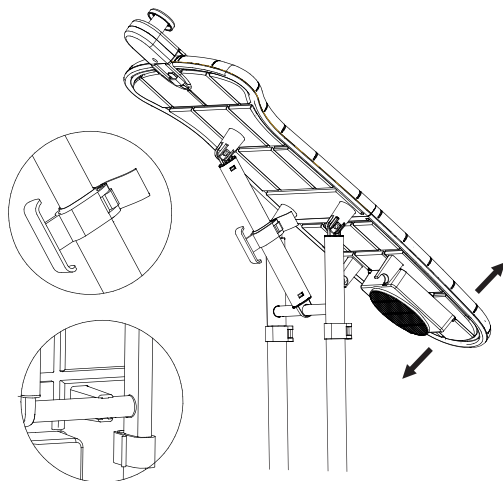

## ИСПОЛЬЗОВАНИЕ ВЕНТИЛЯТОРА

Встроенный в гладильную доску вентилятор может подавать воздух вверх или вниз в зависимости от направления, в котором включен вентилятор.

### **Отдув (воздух подается вниз)**

Используйте отдув для отвода лишнего пара и предотвращения появления конденсата. При включенном отдуве ткань лучше лежит на гладильной доске и не скользит; расправляются складки и заломы.

### **Поддув (воздух подается вверх)**

Функция отдува предназначена для отвода лишнего пара и влаги, которые могут остаться по завершении работы. Также между поверхностью доски и чехлом создается «воздушная подушка», которая позволяет обрабатывать вещи без риска повредить их.

При необходимости использовать вентилятор подключите силовой кабель в разъем питания DC.

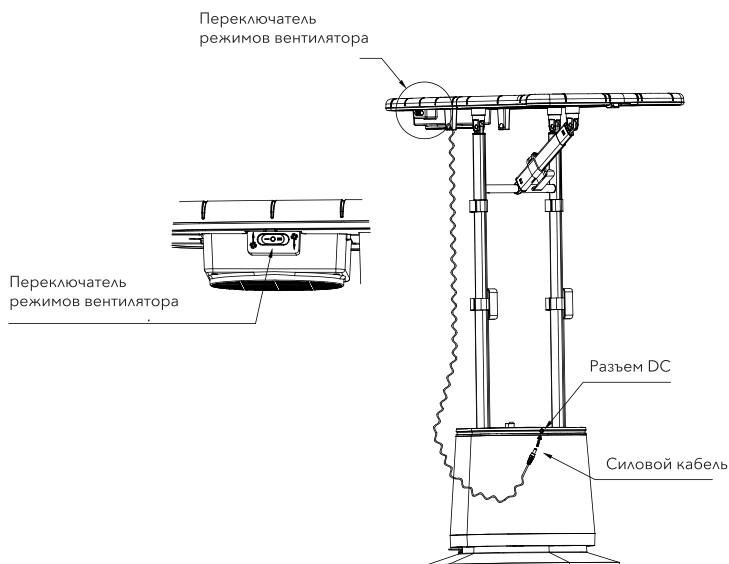

## ЗАПОЛНЕНИЕ РЕЗЕРВУАРА ДЛЯ ВОДЫ

Убедитесь, что прибор отключен от сети. Снимите резервуар, потянув за ручку. Залейте воду в отверстие для воды, следя за отметками. Установите резервуар в корпус.

### ВНИМАНИЕ!

**Не заливайте воду в отверстие меньшего отделения контейнера – оно предназначено для сбора грязной воды.**

Когда уровень воды в резервуаре опустится ниже минимальной отметки, загорится индикатор отсутствия воды . Всегда проверяйте уровень воды перед началом использования.

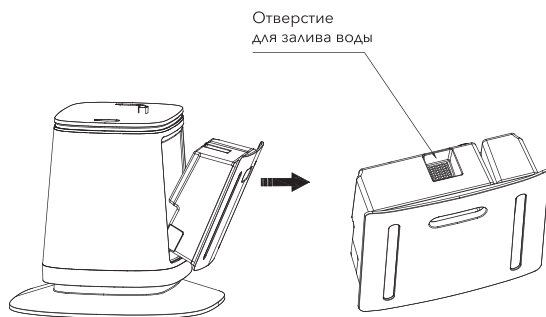

## ВНИМАНИЕ!

- Рекомендуется использовать только деминерализованную или дистиллированную воду. В водопроводной и бутилированной питьевой воде присутствуют примеси, которые приводят к образованию накипи: это может привести к поломке прибора и порче отпариваемых вещей.
- Не добавляйте в резервуар другие жидкости кроме чистой воды или какие-либо добавки (крахмал, ароматизатор и т. д.).
- Не допускается заливать в резервуар горячую воду.

## 05 ЭКСПЛУАТАЦИЯ

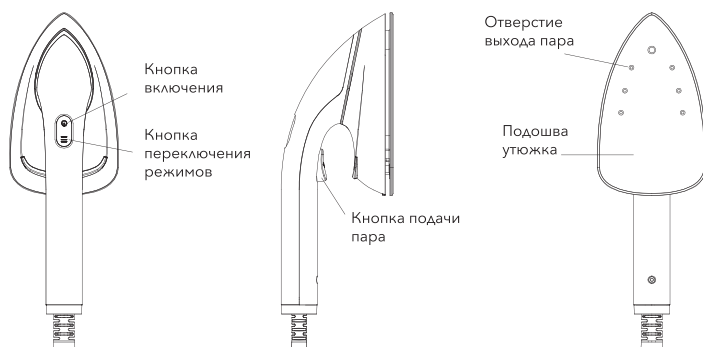

1. Положите на гладильную доску или повесьте на крючок чистую одежду.
  2. Подключите прибор к сети. Нажмите сенсорную кнопку включения на ручке утюжка. При первом включении по умолчанию будет выбран режим ECO. В этом режиме недоступна генерация пара: используйте режим для сухой глажки.
  3. Начнется предварительный нагрев (до 3 минут): индикатор выбранного режима начнет мигать, генерация пара во время нагрева будет недоступна. По окончании нагрева индикатор выбранного режима загорится ровным светом.
  4. Нажимая сенсорную кнопку  на ручке утюжка, установите режим подачи пара в соответствии с типом ткани. Загорится индикатор выбранного режима.
- Доступны 6 режимов:



ECO

ШЕЛК

СИНТЕТИКА

ШЕРСТЬ

ХЛОПОК

ЛЕН

ИНДИКАТОР  
ОТСУТСТВИЯ  
ВОДЫ



5. Для начала отпаривания нажмите и удерживайте кнопку подачи пара. Осторожно притрагиваясь к ткани соплом, водите утюжком вверх-вниз, разглаживая складки. Следите, чтобы паровая трубка находилась в вертикальном положении – не допускайте, чтобы она изгибалась более чем на 45°.
6. Подача пара остановится, как только вы отпустите кнопку. Если функция пара не будет использована в течение 10 минут, прибор автоматически выключится.
7. По окончании использования нажмите кнопку  и установите утюжок в держатель. Отключите прибор от сети.

## **ВНИМАНИЕ!**

- **Не направляйте утюжок на себя, других людей или животных!**
- **Не сгибайте и не скручивайте паровую трубку во избежание образования конденсата во время работы прибора.**
- **Не прикасайтесь к подошве утюжка и паровой трубке, если прибор включен или не успел остыть.**
- **Допускается устанавливать утюжок только в специальный держатель на стойке прибора. Не ставьте утюжок на стол или гладильную доску, это может привести к воспламенению. Ставя утюжок в держатель, убедитесь, что утюжок надежно закреплен и не выпадет – в противном случае это может привести к травме.**
- **Никогда не пытайтесь гладить или отпаривать одежду, держа ее в руках и надев на себя или другого человека.**
- **Во время работы отпаривателя вы можете услышать бульканье в паровой трубке: это результат конденсации пара. Приподнимите паровую трубку вертикально, чтобы высвободить пар.**

## **06 ОЧИСТКА И УХОД**

---

- Перед очисткой отключите прибор от сети и дайте ему полностью остыть – для этого потребуется не менее 30 минут. Слейте остатки воды из резервуара, если не планируете использовать прибор в ближайшее время. Рекомендуется периодически промывать резервуар для воды – это предотвратит цветение воды и появление осадка при отпаривании.
- Регулярно сливайте воду и промывайте контейнер для грязной воды.
- Протирайте корпус прибора и паровую трубку влажной тряпкой.
- Не погружайте прибор в воду и не используйте абразивные чистящие средства и органические растворители для очистки прибора.
- Храните прибор в темном прохладном месте, недоступном для детей. При хранении прибора следите, чтобы шнур питания не спутывался и не заламывался.

## **ВНИМАНИЕ!**

**Запрещено стирать чехол для гладильной доски. Протирайте чехол влажной тканью.**

### **Автоматическая очистка от накипи**

Удаление накипи выполняется автоматически через каждые 40 минут работы прибора с использованием пара – во время предварительного нагрева вода будет нагрета до 45 °С, все индикаторы будут мигать. По окончании очистки загорится только индикатор выбранного режима.

Для уменьшения образования накипи используйте деминерализованную или дистиллированную воду.

### **Разборка прибора**

Если прибор не планируется использовать в течение длительного времени, рекомендуется хранить его в разобранном виде.

1. Выключите прибор и отключите его от сети. Подождите не менее 30 минут, пока он не остынет.
2. Снимите резервуар для воды и слейте остатки воды.
3. Разблокируйте фиксаторы гладильной доски и снимите ее со стоек, подняв вверх. Ослабьте резинки позади гладильной доски и снимите чехол.

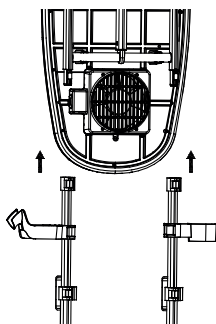

4. Нажмите на нижнюю часть фиксатора крюка для верхней одежды и снимите его.

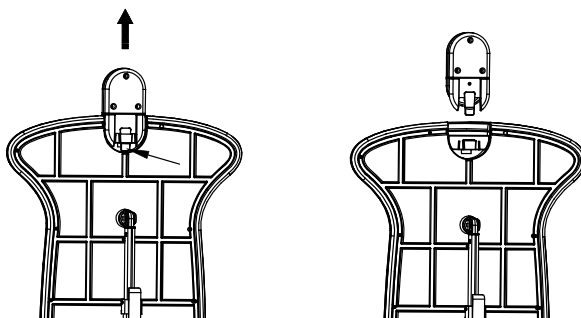

5. Разблокируйте фиксаторы телескопических стоек и надавите на стойки сверху, чтобы они вышли из гнезд в корпусе. Извлеките стойки.

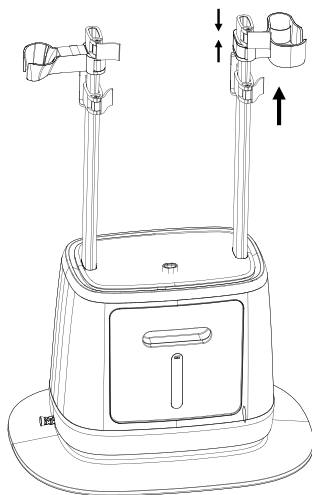

6. Сложите телескопические стойки. Обмотайте сетевой шнур вокруг специальных держателей на стойках. Поставьте прибор на место хранения. Храните прибор в сухом и прохладном месте, недоступном для детей.

## 07 УСТРАНЕНИЕ НЕИСПРАВНОСТЕЙ

Проблема	Причина	Решение
Прибор не включается.	Прибор не подключен к сети.	Убедитесь, что вилка шнура питания до конца подключена в розетку.
	Произошел сбой в электросети.	Обратитесь в соответствующую службу.
	Прибор поврежден.	Обратитесь в сервисный центр.
Из отверстий для выхода пара капает вода.	В паровой трубке остался конденсат – это нормальное явление.	Распрямите паровую трубку и потрясите утюжком, чтобы стряхнуть оставшиеся капли воды.
	Повреждена подошва утюжка.	Обратитесь в сервисный центр.
Из резервуара для воды вытекает вода.	Резервуар поврежден.	Обратитесь в сервисный центр.
	Поврежден уплотнитель.	Обратитесь в сервисный центр.
	Резервуар неправильно установлен.	Установите резервуар правильно.
Резервуар для воды деформировался.	В резервуар для воды залили горячую воду.	Обратитесь в сервисный центр.
Нет подачи пара либо пар подается прерывисто.	Паровая трубка согнута или скручена.	Распрямите паровую трубку.
	Отверстие для подачи воды заблокировано посторонним предметом.	Извлеките посторонний предмет.
	Резервуар для воды неправильно установлен.	Установите резервуар правильно.
	В резервуаре недостаточно воды.	Следите за уровнем воды и доливайте воду вовремя.
	Прибор поврежден.	Обратитесь в сервисный центр.

## **ВНИМАНИЕ!**

**Механические повреждения корпуса, аксессуаров и комплектующих частей не являются гарантийным случаем.**

## **08 ТЕХНИЧЕСКИЕ ХАРАКТЕРИСТИКИ**

---

- Модель: CRI956
- Напряжение: 220-240 В~, 50/60 Гц
- Мощность: 2000-2400 Вт
- Мощность нагрева: 1800 Вт
- Мощность утюга: 600 Вт
- Мощность вентилятора: 7 Вт
- Подача пара: до 120 г/мин
- 5 режимов подачи пара
- Давление помпы: 8 бар
- Давление бойлера: 7 бар
- Сухая гладка
- Вертикальное отпаривание
- Функция самоочистки
- Автоотключение: через 10 мин.
- Индикация отсутствия воды
- Температура подошвы утюжка: 125-145 °С
- Температура пара: до 140 °С
- Время непрерывной подачи пара: до 30 мин.
- Время предварительного нагрева: до 3 мин.
- Объем резервуара для воды: 1,2 л
- Класс защиты от поражения электрическим током: I
- Длина паровой трубки: 1,5 м
- Длина сетевого шнура: 1,65 м
- Размер прибора в собранном виде: 429 × 333 × 1646 мм
- Размер упаковки: 630 × 475 × 510 мм
- Масса нетто/брутто: 11,2/12,7 кг

## **09 КОМПЛЕКТАЦИЯ**

---

- Отпариватель в разобранном виде
- Ворсовая насадка
- Инструкция по эксплуатации

## 10 УТИЛИЗАЦИЯ

---



В целях защиты окружающей среды после окончания срока службы прибора не выбрасывайте его вместе с обычными бытовыми отходами. Передайте прибор в специализированные пункты для дальнейшей утилизации. Для получения дополнительной информации об утилизации данного продукта обратитесь в местную службу утилизации бытовых отходов или в магазин, где вы приобрели данный продукт

## 11 ТРАНСПОРТИРОВКА И ХРАНЕНИЕ

---

- Храните прибор в чистом закрытом сухом помещении при температуре окружающей среды в диапазоне от 5 до 40 °С и относительной влажности воздуха не выше 70 %.
- Транспортировка прибора проводится всеми видами транспорта в соответствии с правилами перевозки грузов. При транспортировке в заводской упаковке обеспечьте защиту прибора от повреждений, исключив возможность воздействия атмосферных осадков и агрессивной среды.
- При транспортировке без заводской упаковки рекомендуется использовать воздушно-пузырьковую пленку и тару из гофрированного картона. Рекомендуется качественно обернуть каждый элемент прибора в пленку и расположить в таре вертикально. Свободное расстояние между элементами изделия необходимо проложить воздушно-пузырьковой пленкой или сложенным картоном.

## 12 ГАРАНТИЯ

---

### **Организация по гарантийному обслуживанию и принятию претензий:**

ООО «МВМ», Россия, 105066, г. Москва, ул. Нижняя Красносельская, д. 40/12, корпус 20, этаж 5, помещение II, комната 3.

### **Информация об условиях гарантии:**

<https://www.eldorado.ru/spv>

или по телефону Эльдorado – 8 (800) 250-25-25

<https://www.mvideo.ru/spv>

или по телефону М.Видео – 8 (800) 600-77-75

Гарантия продавца – 12 месяцев с момента продажи (передачи) товара Покупателю.

## 13 ДОПОЛНИТЕЛЬНАЯ ИНФОРМАЦИЯ

---

**Изготовитель:** Фошань Сити Шундэ Дистрикт Донлим Интелиджент Электрикал Апплаинсес Технолоджи Ко., ЛТД

**Адрес:** № 26, Шуние Еаст Роад, Синтань город, район Шунде, город Фошань, Гуандун провинция 528325, Китай

Сделано в Китае

### **Импортер/Уполномоченное изготовителем лицо:**

ООО «МВМ», Россия, 105066, г. Москва, ул. Нижняя Красносельская, д. 40/12, корпус 20, этаж 5, помещение II, комната 3.

**E-mail:** cert-log@mvideo.ru

**Телефон:** +7 (495) 644-28-48

Установленный производителем в соответствии с п. 2 ст. 5 Закона РФ «О защите прав потребителей» срок службы данного изделия равен 3 годам с даты продажи при условии, что изделие используется согласно правилам и рекомендациям, изложенным в настоящей инструкции по эксплуатации, и применяемым техническим стандартам.

Специальные условия реализации не установлены.

Дата изготовления указана (закодирована) в серийном номере на приборе, где

1 и 2-я цифра с начала – месяц изготовления;

Следующие 2 цифры – год изготовления;

Следующие 7 цифр – серийный номер.

Товар сертифицирован, соответствует требованиям:

ТР ТС 004/2011 «О безопасности низковольтного оборудования»

ТР ТС 020/2011 «Электромагнитная совместимость технических средств»

ТР ЕАЭС 037/2016 «Об ограничении применения опасных веществ в изделиях электротехники и радиоэлектроники».

Изготовитель оставляет за собой право изменения комплектации, технических характеристик и внешнего вида товара.



**CARRERA**

DESIGNED IN GERMANY

**Nº 956**

[www.carrera.de](http://www.carrera.de)