

Nº 655

.....
EN
FULLY AUTOMATIC COFFEE MACHINE

Instruction manual
.....

RUS
АВТОМАТИЧЕСКАЯ КОФЕМАШИНА

Инструкция по эксплуатации
.....



CARRERA

DESIGNED IN GERMANY

www.carrera.de

Thank you.

For having placed your trust in **CARRERA** and for giving us the opportunity to prove you right with our fully automatic coffee machine.

We create technology maximizing user friendliness, handling and aesthetics and bringing performance to life.

Not only do we use an innovative coffee brewing system but also made sure that each individual component interplays perfectly for top performance. You will love our coffee machine from the moment you switch it on.

We call it the **CARRERA** boost.

We have not reinvented the wheel, but we had the courage to do right what is crucial and to dispense with everything that is unimportant.

That is our style. And you will rediscover it in every **CARRERA** appliance.

CONTENTS

01. SAFETY PRECAUTIONS	5
02. INTENDED USE	8
03. APPLIANCE OVERVIEW	9
General description	9
Control panel	10
04. TECHNICAL SPECIFICATIONS	11
05. PARTS LIST	11
06. FIRST START	12
Filling the water tank	13
Filling the coffee bean container	13
Auto-rinsing function	14
Turning the appliance off	14
Auto shut-off	14
07. PREPARING DRINKS	15
Preparing Espresso & Lungo	15
Preparing Americano	15
Preparing Cappuccino	16
Tips for hotter coffee	16
Preparing hot water	16

08. ADDITIONAL SETTINGS	17
Adjusting coffee/hot water quantity	17
Adjusting the grind	17
Selecting modes	18
Favourite drink function	19
Descaling	19
Empty system function	20
Manual rinsing	21
09. CLEANING & MAINTENANCE	21
Cleaning the body and control panel	22
Cleaning the brewer	22
Cleaning the drip trays and coffee grounds container	23
Cleaning the water tank	23
Cleaning the steam nozzle	24
10. TROUBLESHOOTING	25
11. DISPOSAL	27
12. TRANSPORT AND STORAGE	27
13. WARRANTY	28
14. ADDITIONAL INFORMATION	28

01. SAFETY PRECAUTIONS

These safety precautions are the critical part of the instruction manual. Please read them all carefully before using the appliance for the first time. You may keep the instructions for future reference or pass it to other users. Always handle with care and warn other users of the potential danger.



CAUTION!

Misuse of the appliance can cause injury!

- Make sure that the mains voltage stated on the rating plate corresponds to the local electricity supply.
- To avoid a hazard due to inadvertent resetting of the thermal cut-out, this appliance must not be supplied through an external switching device, such as a timer, or connected to a circuit that is regularly switched on and off by the utility.
- The appliance is not recommended to be connected to the mains using extension cords, splitters and adapters.
- In order to avoid overloading the electrical network, it is not recommended to turn on several appliances with high power consumption at the same time.
- The appliance is recommended to be connected to a grounded outlet.
- Connect the appliance to AC power source only. For additional protection please install a residual current device (RCD). For installation, contact a specialist.
- Do not connect the appliance to the power source before finishing assembly and adjustment.
- Place the appliance on a firm and steady surface. Do not put the appliance in a kitchen cabinet.
- Do not place the appliance on or near hot gas or electric burner, or in a heated oven.
- Do not use the appliance in outdoor environment.
- Do not use the appliance in places where aerosols are sprayed or flammable liquids are present.
- Do not use the appliance near curtains or other flammable objects.

- This appliance is designed for household use only.
- Do not place the appliance near sources of water or other liquids, or near heating appliances.
- Do not place the appliance in a room where air temperature can drop below the freezing point of water (0 °C).
- Do not immerse the appliance in water or any liquids. Do not touch it with wet hands.
- Do not use appliance for other than intended use.
- Keep the appliance and power cable away from high temperatures, direct sunlight, moisture and other negative influences.
- Do not turn the appliance on if it was dropped, even if there is no external damage, until it is inspected by a qualified specialist.
- Do not cover the plugged-in appliance with a towel or other object. Do not place any foreign objects on the appliance.
- Do not leave the appliance unattended, when it is connected to main supply.
- Do not use the appliance if the drip tray is not installed properly.
- Always use cold water to make coffee. Warm water or other liquids could damage the appliance.
- Use the grinder for grinding coffee beans only.
- Do not operate the hot water function continuously for more than one tank of water.
- Do not let cord hang over the edge of table or counter or touch hot surface. Do not place the cord on a sharp edge of an item.
- The use of accessories not included in the box is not recommended. It might be dangerous and should be avoided.
- Empty the water tank if the appliance is not used for a long period.
- Some parts of the appliance may get hot during operation. To avoid burns, do not touch hot surfaces with your hands.
- Children shall not be playing with the appliance. This appliance

shall not be used by children. Keep the appliance and its cord out of children's reach.

- Do not allow children to play with the appliance, accessories, box or other packaging to avoid injury or suffocation.
- Disconnect the appliance from mains supply outlet in the following cases:
 - Before filling the water tank with water,
 - Before assembling or disassembling the appliance,
 - Before cleaning or maintenance of the appliance,
 - If the appliance is not working correctly,
 - After using the appliance.
- The appliance should be cleaned after each use.
- Wait until the appliance cools down before assembling or disassembling or cleaning the appliance.
- Do not pull the cable, when disconnecting the appliance from the mains. Do not wind the cable around the appliance. Do not try to carry the appliance by the cable.
- If the power cord is damaged, it must be replaced by a qualified specialist to avoid any hazard.
- Appliance can be used by persons (including children) with reduced physical, sensory or mental capabilities or lack of experience and knowledge if they are under supervision or have been given instruction concerning use of the appliance in a safe way and understand the hazards involved.
- Regularly check the appliance and its cable for mechanical damage and do not use the appliance if any is found. It is forbidden to repair the appliance or make changes to its design on your own. Do not attempt to open the main body or dismantle any parts from the appliance. Repair of the appliance or replacement of the power cord must be carried out in a specialized service center only.

02. INTENDED USE

The automatic coffee machine is designed to prepare coffee drinks using natural coffee beans.

The appliance is intended for domestic and similar purposes, in particular:

- in kitchen areas for staff in shops, offices and other production environments;
- in farm houses;
- in hotels, motels and other residential type infrastructure by clients;
- in “accommodation plus breakfast” boarding houses.

03. APPLIANCE OVERVIEW



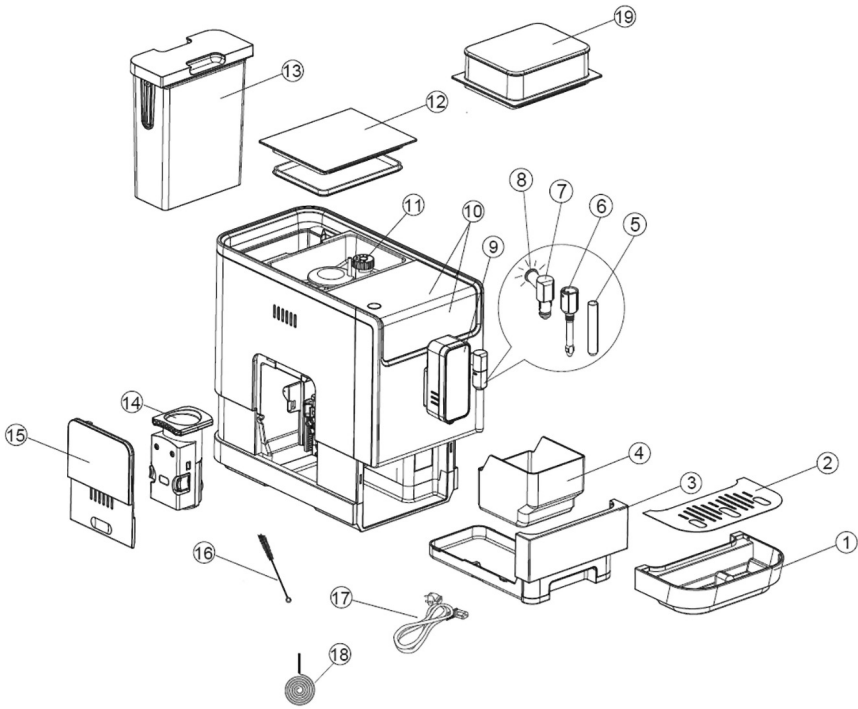





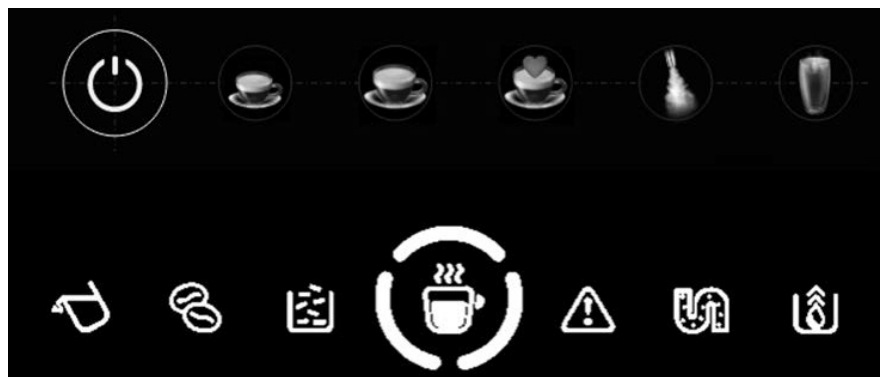



GENERAL DESCRIPTION



- 1. External drip tray
- 2. Drip tray cover
- 3. Internal drip tray
- 4. Coffee grounds container
- 5. Metal tube
- 6. Steam nozzle
- 7. Nozzle cover
- 8. Steam indicator light
- 9. Adjustable coffee spout
- 10. Control panel
- 11. Coffee bean container
- 12. Coffee bean container cover
- 13. Water tank
- 14. Brewer
- 15. Service door
- 16. Cleaning brush
- 17. Power cord
- 18. Needle

CONTROL PANEL



	Lights up stably: drink is ready to serve Flashing: drink preparation is in process
	Flashing: Low water level/Water tank missing
	Lack of beans
	Lights up stably: coffee grounds container is full Flashing: internal drip tray/coffee grounds container is missing
	Lights up stably: brewer is missing/installed improperly Flashing: service door is opened/installed improperly
	Lights up stably: descaling is needed Flashing: descaling is in process
	Empty System Function is running
	Power ON/OFF button
	Steam button
	Hot water button
	Espresso button
	Lungo button
	Favorite function button

04. TECHNICAL SPECIFICATIONS

- Power: 1235-1470 W
- Voltage: 220-240 V ~, 50-60 Hz
- Pump pressure: 19 Bar
- Removable water tank: 1,2 L
- Bean container: 150 g
- 5 grinding settings
- Pre-brewing system
- One Touch Espresso or Lungo
- Cup quantity memory function
- Steam nozzle to froth milk
- ECO Mode
- Stainless steel grinder
- Cup illumination
- Steam operation LED-indicator
- Height-adjustable coffee dispenser
- Hot water function
- Refill tank signal
- Refill bean signal
- Descaling indicator
- Descaling programme
- Removable coffee grounds container
- Removable drip tray
- Empty tank function
- Auto shut-off
- Removable power cord
- Weight net/gross: 8.15/9.15 kg
- Product dimensions (L x W x H): 407 x 180 x 320 mm
- Box dimensions (L x W x H): 443 x 228 x 373 mm

05. PARTS LIST

- Fully automatic coffee machine
- Cleaning kit (cleaning cloth, cleaning brush, needle, citric acid x 3 packs (15 g/pack)
- Instruction manual

06. FIRST START

1. Remove any protective films, stickers and any other packing material on the appliance. Make sure that the accessories of the appliance fit the description, and that the appliance is not damaged.

2. Choose a safe, firm and stable surface with an easily reachable power supply and make sure there is some free space around the appliance: at least 150 mm on the sides and at least 350 mm above the appliance.

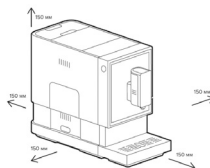

3. Install the external drip tray (1). Make sure it is installed properly.

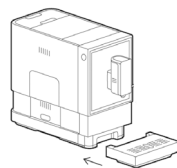

4. Fill the water tank with water (13) (see "Filling the water tank").

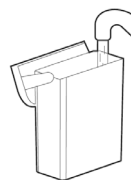

5. Fill the bean box (11) with coffee beans (see "Filling the coffee bean container").

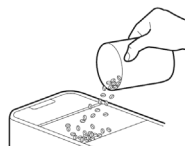

6. Unwind and straighten the power cord and insert the plug into the socket located on the back of the appliance. Insert the other end of the power cord into a wall socket with suitable power voltage. Clean the appliance by pressing the hot water button . The appliance is ready to use.

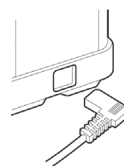

NOTES:

After storage or transportation at low temperatures, keep the appliance in a warm room for two hours before turning it on.

When using the appliance first you need to make 4-5 coffees to get satisfactory results.

FILLING THE WATER TANK

Before the first use or if the  indicator is flashing you need to fill the water tank. Lift the water tank by using the lid as the handle. Fill the water tank with water to the MAX level and place it back into the machine.



CAUTION!

To prevent overflow of water, do not add water into the appliance directly.

Never fill the water tank with warm, hot, sparkling water or any other liquid as it might damage the water tank and the appliance.

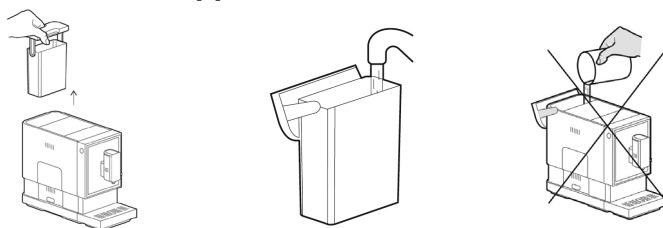

FILLING THE COFFEE BEAN CONTAINER

Before the first use or if the  indicator is flashing, fill the appliance with coffee beans. Remove the bean container lid (12). Slowly add the coffee beans to the container. Install the container lid back.

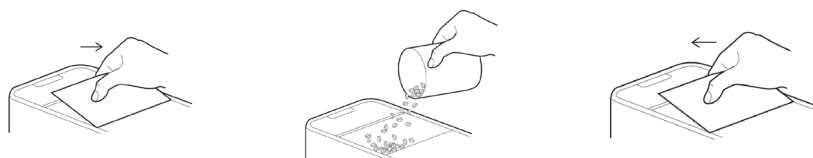





CAUTION!

Fill the coffee bean container with coffee beans only. Grounded coffee, instant coffee, caramelized coffee and any other objects may damage the appliance.

AUTO-RINSING FUNCTION

After each switch-on (except if the appliance was switched off for a short time), the appliance performs an automatic rinse heating both the boiler and the internal channels with hot water. Some hot water will come out of the spout, be careful not to get burnt!

You can stop rinsing by pressing the button  or disable the function at all. To achieve it remove the cover of the brewer (15), then press and hold the on/off button  until a beep sounds. To turn the rinse function back on, take the brewer cover off and hold the power button again.

TURNING THE APPLIANCE OFF



Switch the appliance off by pressing the power on/off button . Unplug the appliance from the mains if you do not plan to use the appliance for a long time.

AUTO SHUT-OFF



The appliance is equipped with auto shut-off function. Depending on the mode selected the appliance can have different auto shut-off timing (see "Selecting modes").

07. PREPARING DRINKS

PREPARING ESPRESSO & LUNGO

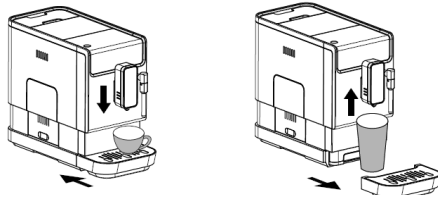
1. Switch the appliance on by pressing the power on/off button  and make sure that the drip tray (1) is under the coffee spout (9) and that the water tank is not empty.
2. The appliance will perform auto-rinsing, you can stop it by pressing . The appliance will go into the standby mode then.
3. Place a cup under the coffee spout and adjust the height of the spout. If the cup is too wide, you can adjust the position of the drip tray: thanks to the magnetic holder, you just need to pull it towards you, and then simply slide it back. The drip tray remains stable and balanced.





4. Press the Espresso button  for strong coffee (30 ml) or Lungo button  for milder coffee (60 ml). The indicator and backlight will be on while the coffee is being prepared.
5. When the coffee is ready to serve, the appliance will be back to the standby mode.

PREPARING AMERICANO

1. Make Espresso in a large cup (see “Preparing Espresso & Lungo”.)
2. Press Hot water button  using the same cup. The appliance will dispense the default quantity of water (150 ml). Your Americano is ready to serve.

PREPARING CAPPUCCINO

1. Make Espresso in a large cup (see "Preparing Espresso & Lungo").
2. Fill a suitable milk container with milk. Use cold semi-skimmed or full-fat 3.2-4 % milk (at a temperature of approximately 5 °C) with a protein content of at least 3-3.5 % to ensure an optimal frothing result.
3. Turn the steam nozzle (7) toward to the drip tray. Press the steam button . Steam indicator light (8) will flash. The appliance will heat up and drain the residual water into the drip tray or another container.
4. When the steam indicator light stops flashing and stays steadily on, place a container with milk under the steam nozzle and immerse the steam nozzle about 5 cm deep into the container. Press the steam button  again.
5. Swivel the container while the hot steam is coming out. When the milk is hot enough, the froth will appear. Press again the steam button  to stop the steam. Add the froth to your espresso.
6. After use see "Cleaning the automatic milk froth system".

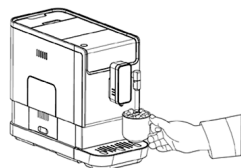



TIPS FOR HOTTER COFFEE

For hotter coffee, take the steps as follows:

1. Make sure that rinsing is done before drink preparing.
2. Preheat the cups with hot water using the hot water button (see "Preparing hot water").

PREPARING HOT WATER

1. Put a cup under the spout.
2. Press Hot water button ; the indicator light will be on. The appliance will start dispensing hot water. To stop the water flow, press  again.

08. ADDITIONAL SETTINGS

ADJUSTING THE QUANTITY OF YOUR COFFEE/HOT WATER

The appliance can memorize your desired volume of coffee and hot water. The range is from 25 to 250 ml.

1. Place a cup under the spout.
2. When making your coffee or dispensing hot water, press and hold the button you selected. The appliance will continue to make the cup of coffee.
3. When the appliance starts dispensing coffee/water, touch and hold the button until you get the quantity needed. You will hear two beep sounds meaning that the new quantity is memorized by the appliance.

NOTE:

After changing the quantity you will not be able to restore the default settings. You will have to adjust the quantity manually.

ADJUSTING THE GRIND

You can adjust the grinder to suit your taste by turning adjuster knob in the bean container.

The dots on the adjuster knob indicate the fineness of the grind.

If the coffee comes out slowly or does not come out at all, turn the knob to the left.

For richer coffee with better foam, turn the knob to the right.

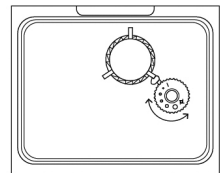

CAUTION!

Never try adjusting the grind when the grinder is not operating. It may damage the grinder.

SELECTING MODES



The appliance has three different settings: default setting, ECO mode and speed mode. In ECO mode, the appliance helps to save more energy.





In speed mode, the user can make their coffee faster than in default setting.

	Speed Mode	Default Setting	ECO Mode
Illumination	yes	yes	no
Pre-brewing*	no	yes	yes
Auto shut-off time	30 min.	20 min.	10 min.
Cup volume memory	yes	yes	yes

*The pre-brewing moistens the grounded beans in the brewer with a small amount of water. It expands the coffee grounds to build up a greater pressure in the brewer helping to extract oils and flavors from the grounded beans.





1. When the appliance is in the standby mode, press and holds  for 5 seconds.
2. The buttons will have the following indications in different settings:

	Hot water button 	Espresso button 	Lungo button 
ECO Mode	Lights ON	Flashing	Flashing
Speed Mode	Flashing	Lights ON	Flashing
Default Setting	Flashing	Flashing	Lights ON

3. Press the Hot Water button  for ECO mode, Espresso button  for speed mode and Lungo button  for default settings. Two beeps will sound meaning that the new mode is applied.
4. If you want to keep the settings unchanged, press  again or wait for 5 seconds for the appliance to return to the standby mode.











FAVOURITE DRINK FUNCTION

You can use the favorite drink function to memorize your desired volume of mild coffee and strong coffee.

1. Press and hold the favorite button  for 2 seconds, then  and  buttons will flash.
2. When you select either Espresso or Lungo and see the drinks coming out, press and hold the button until you get the volume needed. You will hear two beep sounds. The new volume is memorized.
3. Press  button to prepare a drink with your favorite settings.

DESCALING

If  lights up stably, it means that the appliance requires descaling. The appliance will remain in the best condition if descaling is performed at least once a month or more regularly depending on the hardness of the water used.

1. Fully fill the water tank.
2. Add one pack of the cleaning agent included in the box to the water tank.
3. Plug in the appliance. Place a large container under the coffee spout.
4. In standby mode, press and hold  and Espresso button  for 5 seconds. Two beeps will be heard with  and  flashing.
5. Press Espresso button  to start the descaling process. To return to the standby mode, press .
6.  will start flashing when the appliance starts descaling process. Be careful not to get burnt by the hot water.
7. When all the water in the water tank is dispensed out,  and  will be flashing. Remove the remaining solution from the water tank and fill the tank with tap water to the MAX. When water tank is full,  will go off. The appliance will continue the descaling process.

8. When the descaling is completed, the appliance will switch off automatically.



CAUTION!





The descaling agent contains acids that can hurt skin and eyes. Strictly follow the manufacturer's safety instructions on the packaging of the descaler.

Using unsuitable cleaning agents and irregular descaling may cause malfunctions that are not covered by the warranty.

To ensure the descaling process is carried out properly, be patient during the process and wait until the appliance switches off automatically.

EMPTY SYSTEM FUNCTION

The empty system function is recommended to use before long period of non-use, for frost protection and before taking the appliance to a service center.

1. In standby mode, press and hold the  and  together for 5 seconds.  will start flashing. Press  to return to the standby mode.
2. Remove the water tank from the appliance.  will light up stably indicating that the empty system function is in process.
3. When the empty system function is completed, the appliance will switch off automatically.





CAUTION!

After performing EMPTY SYSTEM FUNCTION and before the next use press the hot water button until water comes out from spout.

MANUAL RINSING

You can perform a manual rinsing cycle to clean the coffee nozzle after use. It is also suggested to perform a manual rinsing if the appliance has not been used for a long time.

1. In standby mode press and hold  and  together.
2.  will start flashing. The coffee nozzle will then dispense a small amount of water. Avoid contact with splashes of water, it is hot.
3. After rinsing the appliance will return to the standby mode.



CAUTION!

If the appliance has not been used for about a week, it is recommended to perform 2 or 3 rinse cycles.

09. CLEANING & MAINTENANCE

Timely cleaning and maintenance of the appliance is critical keeping the appliance in good condition. The following parts of the appliance should be cleaned regularly:

- body and control panel of the appliance;
- coffee grounds container;
- external and internal drip trays;
- water tank;
- spouts;
- steam nozzle;
- brewing unit.



CAUTION!

Do not use solvents, vinegar, abrasive detergents or alcohol to clean the appliance.

None of the appliance's components should be washed in a dishwasher. Do not immerse the appliance in water.

Do not use metal objects to remove scale or coffee deposits: you may scratch metal or plastic surfaces.

CLEANING THE BODY AND CONTROL PANEL

1. Disconnect the appliance from the mains supply outlet.
2. Empty internal and external drip trays.
3. Use a dampened cloth or non-scratching cleaner to clean the water stains on the appliance and panel. Dry before use.

CLEANING THE BREWER

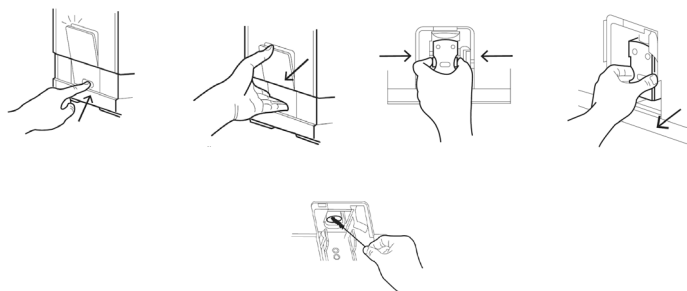

1. Slightly press the bottom of the service door to open it. Remove the service door.
2. Press the release knob. Remove the brewer and rinse it under tap water. Use the brush (16).
3. Use the cleaning cloth to clean insides of the appliance thoroughly. Dry it completely before closing the side door.
4. Insert the brewer to its original position and install the service door back.



5. Perform manual rinsing (see “Manual rinsing”) to finish brewer cleaning.



CAUTION!

When  lights up stably, it indicates that the brewer is missing or installed improperly. When  is flashing, it indicates that the service door is missing or installed improperly.

CLEANING THE DRIP TRAYS AND COFFEE GROUNDS CONTAINER

Empty and clean the drip tray every day. When  indicator lights up, the coffee grounds container needs to be emptied.

1. Pull the external drip tray out of the appliance, pour out the remaining water and wash the tray with fresh water. Dry it afterwards.
2. Slide open the internal drip tray (3) and the coffee grounds container. Empty the coffee grounds container and rinse it with fresh water. Dry it afterwards.

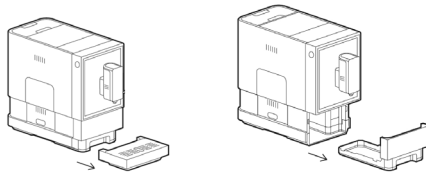

3. Place the coffee grounds container back in the drip tray. Place the external drip tray in its original position.

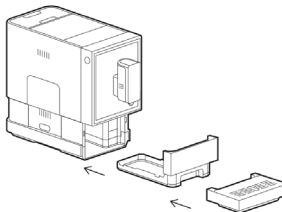

CAUTION!

When  is flashing, the coffee grounds container is missing or installed improperly.

CLEANING THE WATER TANK

1. Lift the water tank out of appliance and clean it under running water.
2. Fill it with drinking water up to the MAX level and place it back into the appliance.

CLEANING THE STEAM NOZZLE

NOTE:



It is important to clean the steam nozzle after every use.

1. Unlock the nozzle cover (6) by turning it to left. Then pull it downward to remove.
2. Pull the metal tube (5) downward.
3. Wash the nozzle cover and the metal tube with warm running water and use needle (18) or bristle of brush to clean the hole.
4. Assembly the metal tube back to the nozzle cover, then push upward to place the nozzle cover back. Turn it to the right to lock.



10. TROUBLESHOOTING

PROBLEM	CAUSE	SOLUTION
The appliance does not work.	The appliance is not connected to the mains.	Plug in and press the Power ON/OFF button. Check the cable and the plug.
No or delayed response when pressing function keys on the panel.	Appliance is under electromagnetic interference. Dirt over the panel. Not pressing the touch button right.	Unplug the appliance. Restart after few minutes. Clean the panel with a cloth. Press the lower part of the icon of the touch button.
The coffee is not hot enough.	The cups have not been preheated. The brewing unit is too cold.	Rinse the appliance at least 3 times before making coffee.
The coffee does not come out from spout.	The empty system function was used before that.	Press the hot water button until water comes out from the spout.
The first cup of coffee is of poor quality.	The first run of grinder does not produce sufficient quantity of coffee into the brewing unit.	Throw the first coffee away. Other coffees will always be of good quality.
Coffee has no cream.	Coffee beans are not fresh.	Use another brand of coffee beans.
The appliance takes too long to warm up.	Excessive scale has built up.	Descale the appliance.

The water tank is removed/the water level is very low in the water tank but  does not light up.	The area near the water tank connector is wet.	Wipe the water around the water tank connector.
Internal drip tray is overfilled with water.	Coffee powder is too fine and blocks the water.	Adjust the coffee grinder to bigger dot during grinder operation.
Coffee is delivered too slowly or by a drop at a time.	Coffee powder is too fine and blocks the water.	Adjust the coffee grinder to bigger dot.
Lack of bean indicator  flashes but there is still a lot of coffee beans inside the container.	Internal coffee powder outlet is blocked.	Clean the coffee powder outlet.
No milk foam.	The steam nozzle is dirty or installed improperly.	Clean the nozzle and make sure it is correctly assembled and installed.
The descaling indicator  keeps flashing even after the descaling process is completed.	Decaling process is not completed.	Wait for the descaling process to finish. The appliance will auto shut off automatically, don't switch off the it manually.



CAUTION!

Never repair the appliance yourself, contact an authorized service center or a qualified specialist.

11. DISPOSAL



To protect the environment, do not dispose of appliance and the batteries with household waste. Bring the appliance and batteries to specialized points for further disposal. For more information on the disposal of this product, contact your local authority, your household waste disposal service, or the retailer.

12. TRANSPORT AND STORAGE

- Store the appliance in a clean, closed, dry room at an ambient temperature between 5 and 40 °C and a relative humidity of no more than 70 %.
- Transportation of the device can be carried out by all means of transport, in accordance with the rules for the carriage of goods. When transporting in the original packaging, protect the appliance from damage, preventing the exposure to precipitation and aggressive environments.
- When transporting the appliance without original packaging, use bubble wrap and corrugated cardboard packaging. Wrap each element of the appliance in a film and place it vertically in the container. The free distance between the elements of the product must be laid with air bubble wrap or folded cardboard.

13. WARRANTY

Organization for warranty service and acceptance of claims:

LLC "MVM", Russia, 105066, Moscow, Nizhnyaya Krasnoselskaya str., 40/12, building 20, floor 5, room II, room 3.

Phone: +7 (495) 644-28-48

Information about the warranty conditions:

<https://www.eldorado.ru/spv>

or by phone Eldorado - 8 (800) 250-25-25

<https://www.mvideo.ru/spv>

or by phone M.Video - 8 (800) 600-77-75

The seller's warranty is 12 months from the date of sale (transfer) of the goods to the Customer.

14. ADDITIONAL INFORMATION

Manufacturer: Tunbow Group Limited.

Address: Flat/Rm A 25/F Reason Group Tower 403 Castle Peak Road Kwai Chung Nt, Hong Kong

Made in China.

Importer/Manufacturer's authorized company:

LLC "MVM", Russia, 105066, Moscow, Nizhnyaya Krasnoselskaya str., 40/12, building 20, floor 5, room II, room 3. E-mail: cert-log@mvideo.ru Phone: +7 (495) 644-28-48

Installed by the manufacturer in accordance with paragraph 2 of article 5 of the Law of the Russian Federation "On Consumer Protection" the service life of this product is 3 years from the date of sale, provided that the product is used in accordance with the rules and recommendations set forth in this instruction manual and applicable technical standards.

There are no special conditions for the sale.

The date of manufacture is indicated (coded) on the device, where the 1st and 2nd digits from the beginning are the month of manufacture; the next 2 digits are the year of manufacture, the next 7 digits are the serial number.

Спасибо!

Мы благодарим вас за покупку продукции CARRERA и за готовность убедиться, что наша автоматическая кофемашина – это правильный выбор.

Мы стремимся создавать удобные, красивые и эффективные устройства, в которых высокие технологии сочетаются с комфортом для пользователя. Вы будете получать удовольствие с момента первого включения и в течение многих лет.

Мы не только используем инновационную систему заваривания кофе, но и убедились, что все компоненты кофемашины эффективно взаимодействуют для максимальной производительности.

Мы называем это «прорывом в стиле CARRERA».

И хотя, казалось бы, в этом нет ничего кардинально нового, мы стремимся доводить до совершенства действительно нужное и решительно освободиться от всего лишнего.

Это наш стиль работы. Этот принцип лежит в основе всех устройств CARRERA.

СОДЕРЖАНИЕ

01. МЕРЫ БЕЗОПАСНОСТИ	32
02. НАЗНАЧЕНИЕ	35
03. ОПИСАНИЕ ПРИБОРА	36
Схема прибора	36
Панель управления	37
04. ТЕХНИЧЕСКИЕ ХАРАКТЕРИСТИКИ	38
05. КОМПЛЕКТАЦИЯ	38
06. НАЧАЛО РАБОТЫ	39
Заполнение резервуара для воды	40
Заполнение контейнера для зерен	40
Функция автоматического ополаскивания	41
Выключение прибора	41
Автоматическое отключение	41
07. ПРИГОТОВЛЕНИЕ НАПИТКОВ	42
Приготовление эспрессо и лунго	42
Приготовление американо	42
Приготовление капучино	43
Советы для получения более горячего кофе	43
Подача горячей воды	44

08. ДОПОЛНИТЕЛЬНЫЕ ФУНКЦИИ	44
Регулировка объема кофе/горячей воды	44
Регулировка степени помола	44
Выбор режима работы	45
Функция «любимый напиток»	46
Удаление накипи	46
Функция слива	47
Ручное ополаскивание	47
09. ОЧИСТКА И УХОД	49
Очистка корпуса прибора	49
Очистка заварочного узла	50
Очистка поддонов для сбора капель и контейнера для кофейной гущи	50
Очистка резервуара для воды	51
Очистка узла подачи пара	52
10. УСТРАНЕНИЕ НЕИСПРАВНОСТЕЙ	53
11. УТИЛИЗАЦИЯ	55
12. ТРАНСПОРТИРОВКА И ХРАНЕНИЕ	55
13. ГАРАНТИЯ	56
14. ДОПОЛНИТЕЛЬНАЯ ИНФОРМАЦИЯ	56

01. МЕРЫ БЕЗОПАСНОСТИ

Перед первым использованием прибора внимательно прочтите меры безопасности. Сохраните инструкцию для дальнейшего использования и при необходимости передайте ее другим пользователям. Обращайтесь с прибором осторожно и предупреждайте других пользователей о потенциальной опасности.



ВНИМАНИЕ!

Неправильное использование прибора может привести к травмам!

- Перед использованием прибора убедитесь в соответствии рабочего напряжения прибора и напряжения электросети.
- Во избежание повреждений, вызванных случайным сбросом термopредохранителя, не рекомендуется подключать прибор к внешнему переключающему устройству, например таймеру.
- Не рекомендуется подключать прибор к электросети при помощи удлинителей, разветвителей и переходников.
- Во избежание перегрузки электрической сети не рекомендуется включать одновременно несколько устройств с большим потреблением мощности.
- Необходимо подключать прибор к розетке с заземлением.
- Подключайте прибор только к источнику переменного тока. Для дополнительной защиты рекомендуется установить устройство защитного отключения (УЗО). Для установки обратитесь к специалисту.
- Не подключайте прибор к источнику питания до полной сборки и регулировки.
- Не используйте прибор не по назначению.
- Используйте прибор только на твердой и устойчивой поверхности. Не устанавливайте прибор в кухонный шкаф.

- Не ставьте прибор на газовую горелку, электрическую конфорку или рядом с ними, а также в нагретую духовку.
- Не используйте и не ставьте прибор на влажную или горячую поверхность.
- Не используйте прибор на открытом воздухе.
- Не используйте прибор в местах, где распыляются аэрозоли или есть легковоспламеняющиеся жидкости.
- Не используйте прибор вблизи штор, занавесок и прочих легковоспламеняющихся предметов.
- Не размещайте прибор вблизи источников воды и других жидкостей, а также рядом с нагревательными или отопительными приборами.
- Не размещайте прибор в помещении, где температура воздуха может опуститься ниже температуры замерзания воды (0 °C).
- Не погружайте прибор в воду или другие жидкости и не прикасайтесь к нему влажными руками. При намокании прибора сразу отключите его от сети.
- Берегите прибор и шнур питания от воздействия высоких температур, прямых солнечных лучей, сырости и прочих негативных воздействий.
- Не включайте прибор, если он упал, даже при отсутствии внешних повреждений до того, как его осмотрит специалист. Обратитесь в специализированный сервис.
- Не накрывайте прибор, включенный в розетку, полотенцем или другими предметами. Не ставьте на прибор посторонние предметы.
- Не оставляйте работающий прибор без присмотра. Если прибор не используется, отключите его от сети.
- Перед включением прибора убедитесь, что поддон для сбора капель установлен правильно.
- Для приготовления кофе используйте только холодную воду. Теплая вода или другие жидкости могут повредить прибор. Не включайте прибор без воды.
- Не пытайтесь молоть с помощью прибора что-то кроме кофейных зерен.

- Во избежание перегрева не допускается нагревать без перерыва более одного резервуара воды за раз.
- Следите, чтобы сетевой шнур прибора не соприкасался с горячими поверхностями и острыми предметами, а также не свисал с края стола или стойки.
- Не рекомендуется использовать аксессуары, не входящие в комплект поставки.
- Слейте воду из резервуара, если прибор не использовался в течение длительного времени.
- Части прибора могут нагреваться во время работы. Во избежание ожогов не касайтесь горячих поверхностей руками.
- Не разрешайте детям играть с прибором, аксессуарами, коробкой и прочими элементами упаковки во избежание травм или удушья. Дети должны находиться под присмотром для недопущения игр с прибором.
- Прибор не предназначен для использования лицами (включая детей) с пониженными физическими, сенсорными или умственными способностями или при отсутствии у них жизненного опыта или знаний, если они не находятся под присмотром или не проинструктированы об использовании прибора лицом, ответственным за их безопасность.
- Отключайте прибор от сети в следующих случаях:
 - перед заполнением резервуара для воды;
 - перед сборкой, разборкой или регулировкой прибора;
 - перед чисткой или техническим обслуживанием прибора;
 - при неправильной работе прибора;
 - при появлении постороннего запаха;
 - после использования прибора.
- Проводите очистку прибора после каждого использования.
- Перед сборкой, разборкой, регулировкой, а также перед чисткой прибора дождитесь, пока он полностью не остынет.

- Отключая прибор от сети, не тяните за шнур питания. Не наматывайте шнур на корпус прибора. Не переносите прибор за шнур питания.
- Храните прибор в темном прохладном месте, недоступном для детей месте. При хранении прибора следите, чтобы шнур питания не спутывался и не заламывался.
- Регулярно проверяйте прибор и шнур питания для выявления механических повреждений и не используйте прибор в случае их обнаружения. Запрещается самостоятельно ремонтировать прибор или вносить изменения в его конструкцию. Ремонт прибора должен производиться исключительно специалистом сервисного центра.
- При повреждении шнура питания его следует заменить специальным шнуром или комплектом, полученным у изготовителя или сервисной службы.

02. НАЗНАЧЕНИЕ

Автоматическая кофемашина предназначена для приготовления кофейных напитков из натуральных кофейных зерен.

Прибор предназначен для использования в бытовых и аналогичных целях, в частности:

- в кухонных зонах для персонала в магазинах, офисах и прочих производственных условиях;
- в фермерских домах;
- клиентами в гостиницах, мотелях и прочей инфраструктуре жилого типа;
- в условиях режима пансиона «проживание плюс завтрак».

03. ОПИСАНИЕ ПРИБОРА

СХЕМА ПРИБОРА

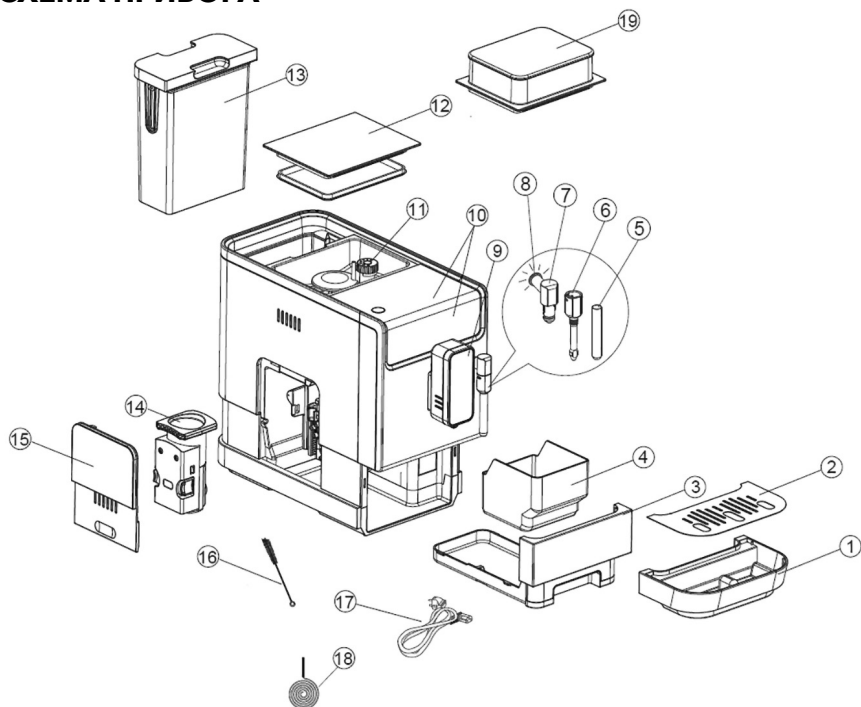

1. Внешний поддон для сбора капель
2. Крышка поддона для сбора капель
3. Внутренний поддон для сбора капель
4. Контейнер для кофейной гущи
5. Металлическая паровая трубка
6. Насадка панарелло
7. Поворотный узел подачи пара
8. Индикатор подачи пара
9. Узел подачи кофе
10. Панель управления
11. Контейнер для кофейных зерен с кофемолкой
12. Крышка контейнера для кофейных зерен
13. Резервуар для воды
14. Заварочный узел
15. Дверца заварочного узла
16. Щеточка для очистки
17. Шнур питания
18. Чистящая игла

ПАНЕЛЬ УПРАВЛЕНИЯ

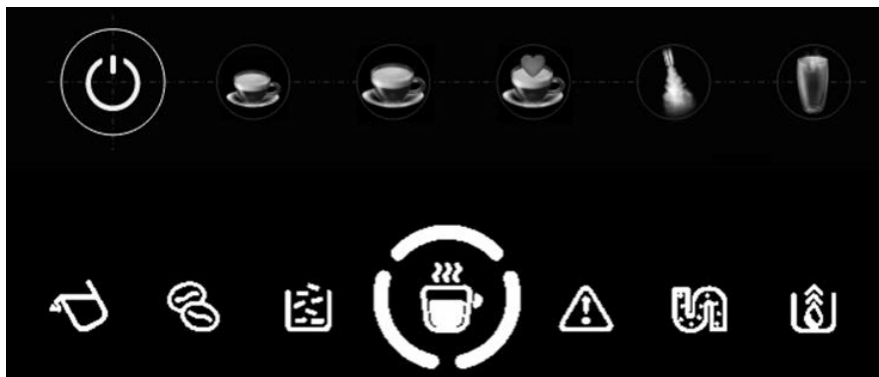

	Индикатор горит: напиток готов Индикатор мигает: напиток готовится
	Индикатор мигает: низкий уровень воды/отсутствует резервуар для воды
	Недостаточно зерен
	Индикатор горит: заполнен контейнер для кофейной гущи Индикатор мигает: отсутствует внутренний поддон для капель/контейнер для кофейной гущи
	Индикатор горит: заварочный блок отсутствует/установлен неправильно Индикатор мигает: дверца заварочного узла открыта/установлена неправильно
	Индикатор горит: необходимо произвести очистку от накипи Индикатор мигает: производится очистка от накипи
	Индикатор горит: активна функция слива
	Кнопка включения/выключения
	Кнопка подачи пара
	Кнопка подачи горячей воды
	Кнопка подачи эспрессо
	Кнопка подачи лунго
	Кнопка приготовления любимого напитка

04. ТЕХНИЧЕСКИЕ ХАРАКТЕРИСТИКИ

- Модель: CRC655
- Мощность: 1235-1470 Вт
- Напряжение: 220-240 В ~, 50-60 Гц
- Давление насоса: 19 бар
- Объем контейнера для зерен: 150 г
- Съемный резервуар для воды: 1,2 л
- 5 настроек помола
- Система предварительного заваривания
- Эспрессо и лунго один нажатием
- Функция запоминания размера напитка
- Насадка для вспенивания молока
- ЕСО-режим
- Измельчитель из нержавеющей стали
- Подсветка чашки
- Подсветка работы парового капучинатора
- Регулируемый по высоте диспенсер для кофе
- Функция горячей воды
- Индикатор заполнения бака
- Индикатор отсутствия кофейных зерен
- Индикатор необходимости удаления накипи
- Программа удаления накипи
- Съемный контейнер для кофейной гущи
- Съемный поддон для капель
- Индикатор отсутствия воды
- Съемный шнур питания
- Автоматическое отключение
- Масса нетто/брутто: 8,15/9,15 кг
- Размеры прибора (Д x Ш x В): 407 x 180 x 320 мм
- Размеры упаковки (Д x Ш x В): 443 x 228 x 373 мм

05. КОМПЛЕКТАЦИЯ

- Автоматическая кофемашина
- Набор для очистки (салфетка, щеточка, чистящая игла, средство для удаления накипи (лимонная кислота) – 3 упаковки (15 г/упаковка)
- Инструкция по эксплуатации

06. НАЧАЛО РАБОТЫ

1. Извлеките прибор из упаковки. Удалите с прибора все защитные пленки, наклейки и другие упаковочные материалы. Убедитесь в том, что комплектация прибора соответствует заявленной производителем, а элементы прибора не повреждены.

2. Выберите безопасную, твердую, устойчивую поверхность с легкодоступным источником питания. Убедитесь, что вокруг прибора достаточно свободного пространства: не менее 150 мм по бокам и не менее 350 мм сверху.

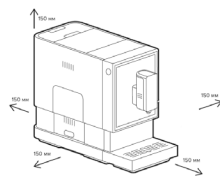

3. Вставьте внешний поддон для капель (1). Убедитесь, что он вставлен правильно.

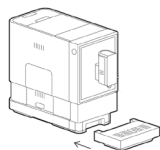

4. Наполните резервуар для воды (13) (см. раздел «Заполнение резервуара для воды»).

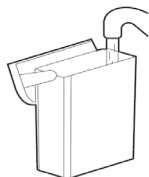

5. Наполните контейнер для кофейных зерен (11) (см. раздел «Заполнение контейнера для зерен»).

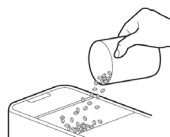

6. Размотайте и выпрямите шнур питания и вставьте штекер разъем, расположенный на задней панели прибора. Вставьте вилку шнура питания в розетку с соответствующим напряжением питания. Произведите очистку прибора, нажав кнопку подачи горячей воды . Прибор готов к работе.

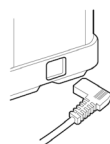

Примечания:

После хранения или транспортировки в условиях пониженной температуры перед включением рекомендуется выдержать прибор в тепле в течение двух часов.

При первом включении необходимо приготовить 4–5 порций кофе, чтобы добиться удовлетворительных результатов.

ЗАПОЛНЕНИЕ РЕЗЕРВУАРА ДЛЯ ВОДЫ

Перед первым использованием, а также если мигает индикатор , необходимо заполнить резервуар для воды. Для этого поднимите резервуар для воды за крышку и наполните его до отметки MAX. Установите резервуар в прибор.



ВНИМАНИЕ!

Не заливайте воду в резервуар, установленный в прибор.

Никогда не наполняйте резервуар для воды теплой, горячей, газированной водой или любой другой жидкостью: это может повредить резервуар и прибор.

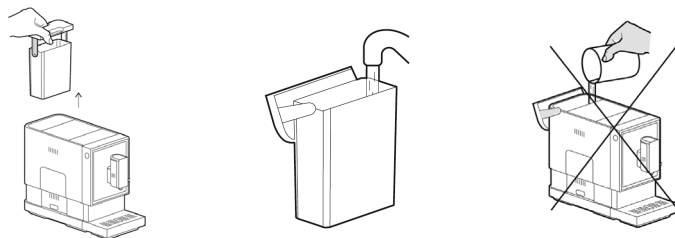

ЗАПОЛНЕНИЕ КОНТЕЙНЕРА ДЛЯ ЗЕРЕН

Перед первым использованием, а также если мигает индикатор , необходимо заполнить контейнер для кофейных зерен (11). Для этого снимите крышку контейнера для кофейных зерен (12) и медленно наполните контейнер зернами. Установите крышку контейнера на место.





ВНИМАНИЕ!

Контейнер для кофейных зерен допускается заполнять только целыми кофейными зёрнами! Молотый, растворимый, карамелизированный, ароматизированный и зелёный кофе, а также любые другие предметы могут повредить прибор.

ФУНКЦИЯ АВТОМАТИЧЕСКОГО ОПОЛАСКИВАНИЯ

После каждого включения (не считая выключений на несколько минут) прибор выполняет автоматическое ополаскивание. Таким образом бойлер и внутренние каналы нагреваются за счет горячей воды, которую запускает в них прибор. Из носика выльется немного горячей воды – будьте осторожны, чтобы не обжечься!

Вы можете прервать ополаскивание, нажав кнопку , или отключить функцию. Для этого снимите крышку заварочного узла (15), затем нажмите и удерживайте кнопку включения/выключения , пока не прозвучит звуковой сигнал. Для включения функции ополаскивания снова снимите крышку заварочного узла и удерживайте кнопку .

ВЫКЛЮЧЕНИЕ ПРИБОРА



Чтобы выключить прибор, нажмите . Если вы не планируете использовать прибор в течение длительного времени, отключите его от электросети.

АВТОМАТИЧЕСКОЕ ОТКЛЮЧЕНИЕ



Прибор оснащен функцией автоматического отключения. Время, через которое прибор отключается автоматически, зависит от выбранного режима работы (см. раздел «Дополнительные настройки»).

07. ПРИГОТОВЛЕНИЕ НАПИТКОВ

ПРИГОТОВЛЕНИЕ ЭСПРЕССО И ЛУНГО

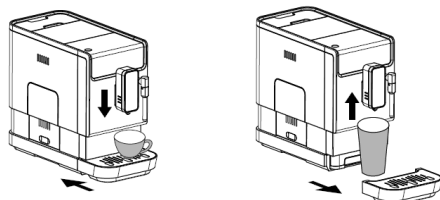
1. Убедитесь, что поддон для сбора капель находится под узлом подачи кофе (9), а в резервуаре достаточно воды. Включите прибор, нажав на кнопку .
2. Прибор выполнит автоматическое ополаскивание. Вы можете остановить его, нажав кнопку подачи горячей воды . После очистки прибор перейдет в режим ожидания.
3. Поставьте чашку под узел подачи кофе и отрегулируйте его высоту по размеру чашки. В зависимости от высоты чашки отрегулируйте положение узла подачи кофе. Если чашка слишком широкая, вы можете скорректировать положение поддона для капель: благодаря магнитному держателю достаточно потянуть его на себя, а потом просто задвинуть обратно. При этом поддон сохраняет устойчивость и баланс.





4. Для приготовления эспрессо (30 мл) нажмите кнопку . Для приготовления лунго (60 мл) нажмите . Загорится индикатор, включится подсветка чашки.
5. По окончании приготовления прибор автоматически перейдет в режим ожидания.

ПРИГОТОВЛЕНИЕ АМЕРИКАНО

1. Приготовьте эспрессо в большой чашке (см. «Приготовление эспрессо и лунго»).
2. Нажмите кнопку  и налейте в ту же чашку горячей воды (объем воды по умолчанию - 150 мл). Ваш американо готов.

ПРИГОТОВЛЕНИЕ КАПУЧИНО

1. Приготовьте эспрессо в большой чашке (см. «Приготовление эспрессо и лунго»).
2. Налейте молоко в подходящую емкость. Для оптимального результата рекомендуется использовать охлажденное ультрапастеризованное молоко жирностью 3,2-4 % и с содержанием белка 3-3,5 %.
3. Поверните узел подачи пара (7) в сторону поддона для сбора капель. Нажмите кнопку подачи пара , замигает индикатор (8). Начнется нагрев, остатки воды в системе будут слиты в поддон для сбора капель.
4. Когда по окончании нагрева индикатор загорится ровным светом, подставьте под узел подачи пара емкость с молоком – насадка должна погрузиться в молоко не менее чем на 5 см. Снова нажмите .
5. Слегка покачивайте емкость с молоком, пока выходит пар. Когда молоко нагреется, появится пена. Нажмите  для остановки пара. Добавьте молочную пену в чашку с эспрессо.
6. После использования обязательно очистите узел подачи пара в соответствии с разделом об очистке.

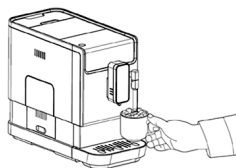



СОВЕТЫ ДЛЯ ПОЛУЧЕНИЯ БОЛЕЕ ГОРЯЧЕГО КОФЕ

Для получения более горячего кофе выполните следующие пункты:

1. Убедитесь, что перед началом приготовления выполнено ополаскивание.
2. Прогрейте чашки горячей водой с помощью кнопки подачи горячей воды (см. раздел «Подача горячей воды»).



ПОДАЧА ГОРЯЧЕЙ ВОДЫ

1. Подставьте чашку под носик.
2. Нажмите кнопку подачи горячей воды , загорится индикатор и подсветка. Начнется подача воды. Чтобы оставить подачу, снова нажмите .

08. ДОПОЛНИТЕЛЬНЫЕ ФУНКЦИИ

РЕГУЛИРОВКА ОБЪЕМА КОФЕ/ГОРЯЧЕЙ ВОДЫ

Вы можете изменить объем кофе, который прибор готовит по умолчанию. Минимальный объем кофе, который может приготовить прибор, - 25 мл, максимальный - 250 мл.

1. Для изменения объема выполните следующие шаги:
2. Подставьте чашку под узел подачи кофе.
3. Включите прибор и нажмите кнопку эспрессо  или лунго , либо кнопку подачи горячей воды .
4. Когда прибор начнет подачу, нажмите и удерживайте кнопку напитка, пока не будет достигнут нужный вам объем. Прозвучит два звуковых сигнала. Теперь при нажатии на кнопку напитка прибор будет подавать заданный объем.

Примечание:

В приборе не предусмотрена возможность вернуть объем напитка, установленный по умолчанию. Вам потребуется отрегулировать объем вручную.

РЕГУЛИРОВКА СТЕПЕНИ ПОМОЛА

Вы можете настроить кофемолку в соответствии со своими предпочтениями, повернув ручку регулятора в контейнере для кофейных зерен.

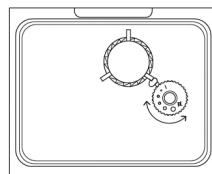

Точки на ручке регулятора указывают на степень помола.

Если кофе выходит медленно или не выходит вообще, поверните регулятор по часовой стрелке (для увеличения помола).

Для получения более насыщенного кофе с лучшей пенкой поверните регулятор вправо (для уменьшения помола).



ВНИМАНИЕ!

Допускается регулировать степень помола только во время работы кофемолки – в противном случае вы можете повредить кофемолку.



ВЫБОР РЕЖИМА РАБОТЫ

У прибора есть три режима работы: настройки по умолчанию, режим ECO и быстрый режим. В режиме ECO прибор экономит больше энергии. Быстрый режим позволяет приготовить кофе быстрее, чем при настройках по умолчанию.



Характеристика	Быстрый режим	Настройки по умолчанию	Режим ECO
Подсветка	да	да	нет
Предварительное заваривание*	нет	да	да
Время автоматического отключения	30 мин.	20 мин.	10 мин.
Запоминание объема чашки	да	да	да

* Перед полным завариванием в заварочном узле измельченные кофейные зерна смешиваются с небольшим количеством воды. Это создает в заварочном блоке большее давление, которое позволяет извлечь максимальное количество масла и аромата из зерен.

1. Перед изменением режима убедитесь, что прибор находится в режиме ожидания, затем нажмите и удерживайте кнопку  в течение 5 секунд.





2. На дисплее, в зависимости от текущего режима, будут гореть/мигать кнопки ,  и .

	Кнопка подачи горячей воды 	Эспрессо 	Лунго 
Режим ECO	Горит	Мигает	Мигает
Быстрый режим	Мигает	Горит	Мигает
Настройки по умолчанию	Мигает	Мигает	Горит

3. Нажмите кнопку  для установки режима ECO, кнопку  для установки быстрого режима или кнопку  для возвращения к настройкам по умолчанию. После установки нужного режима прозвучит два звуковых сигнала.
4. Если вы хотите оставить настройки без изменений, снова нажмите кнопку  или подождите 5 секунд: прибор вернется в режим ожидания.











ФУНКЦИЯ «ЛЮБИМЫЙ НАПИТОК»

Вы можете сохранить нужные параметры приготовления в памяти прибора, чтобы готовить любимый напиток в одно касание.

1. Нажмите и удерживайте кнопку  в течение 2-х секунд, замигают кнопки  и . Нажмите одну из кнопок для выбора эспрессо или лунго.
2. Когда прибор начнет подачу кофе, нажмите и удерживайте выбранную кнопку, чтобы задать нужный объем напитка. Как только желаемый объем будет достигнут, отпустите кнопку - прозвучит два звуковых сигнала, настройки будут сохранены.
3. Далее для быстрого приготовления любимого напитка просто нажмите .

УДАЛЕНИЕ НАКИПИ

Если стабильно горит индикатор , прибор нуждается в очистке от накипи. Для продления срока службы прибора следует удалять накипь как минимум один раз в месяц или чаще, в зависимости от жесткости используемой воды.

1. Полностью наполните резервуар для воды.
2. Добавьте одну упаковку чистящего средства, входящего в комплект поставки, в резервуар для воды.
3. Подключите прибор к сети и поставьте под узел подачи кофе достаточно большую емкость.
4. Убедитесь, что прибор находится в режиме ожидания. Одновременно нажмите и удерживайте кнопки  и  в течение 5 секунд. Прозвучит два звуковых сигнала, замигают индикаторы  и .
5. Для подтверждения запуска очистки от накипи нажмите . Чтобы вернуться в режим ожидания, нажмите .
6. Когда прибор начнет очистку, замигает индикатор . Будьте осторожны, чтобы не обжечься горячей водой!
7. Когда вода в резервуаре для воды закончится, замигают индикаторы  и . Слейте из резервуара остатки раствора и залейте обычную водопроводную воду до отметки MAX. После залива воды индикатор  погаснет, прибор продолжит процесс очистки.
8. По завершении очистки прибор выключится автоматически.



ВНИМАНИЕ!





Средство для удаления накипи содержит кислоты, раздражающе действующие на кожу и глаза. Строго соблюдайте инструкции изготовителя по технике безопасности, указанные на упаковке средства для удаления накипи.

Использование неподходящих средств, а также нерегулярное удаление накипи могут вызвать неисправности, которые не подлежат гарантийному ремонту.

Процесс удаления накипи может занять некоторое время. Не прерывайте его вручную.

ФУНКЦИЯ СЛИВА

Рекомендуется сливать остатки воды в системе перед обращением в сервисный центр или если вы не планируете использовать прибор в течение длительного времени.

Убедитесь, что прибор находится в режиме ожидания. Нажмите и удерживайте кнопки  и  в течение 5 секунд. Замигает индикатор . Чтобы вернуться в режим ожидания, нажмите .

Извлеките резервуар для воды. Индикатор  загорится ровным светом, сигнализируя, что запущена функция слива.

По завершении процесса прибор автоматически выключится.





ВНИМАНИЕ!

Перед тем, как приготовить кофе после использования функции слива, сначала слейте из носика немного горячей воды.

РУЧНОЕ ОПОЛАСКИВАНИЕ

Вы можете вручную запустить цикл ополаскивания, чтобы очистить узел подачи кофе после использования. Также рекомендуется выполнить ополаскивание, если прибор не использовался в течение длительного времени.

1. В режиме ожидания нажмите и удерживайте кнопки  и .
2. Замигает кнопка . Из сопла выйдут небольшое количество воды. Будьте осторожны, чтобы не обжечься!
3. После ополаскивания прибор автоматически вернется в режим ожидания.



ВНИМАНИЕ!

Если прибор не использовался около недели, рекомендуется выполнить 2 или 3 цикла ополаскивания.

09. ОЧИСТКА И УХОД

Необходимо регулярно очищать прибор – это продлит срок его службы. Периодической очистке подлежат следующие части прибора:

- корпус прибора и панель управления;
- контейнер для кофейной гущи;
- внешний и внутренний поддон для сбора капель;
- резервуар для воды;
- узел подачи кофе;
- узел подачи пара;
- заварочный узел.



ВНИМАНИЕ!

Не используйте для чистки прибора растворители, уксус, абразивные моющие средства или спирт.

Ни один из компонентов прибора не предназначен для мойки в посудомоечной машине. Не погружайте прибор в воду.

Не используйте металлические предметы для удаления накипи или отложений кофе: они могут поцарапать металлические или пластмассовые поверхности.

ОЧИСТКА КОРПУСА ПРИБОРА

1. Выньте шнур питания из розетки.
2. Слейте воду из внутреннего и внешнего поддона для сбора капель.
3. Очистите прибор с помощью влажной ткани и протрите панель управления. При необходимости используйте мягкое моющее средство. Вытрите насухо.

ОЧИСТКА ЗАВАРОЧНОГО УЗЛА

1. Слегка надавите на нижнюю часть дверцы заварочного узла и снимите ее.
2. Нажмите на кнопки фиксации по бокам заварочного узла и извлеките его из прибора. Промойте под проточной водой. При необходимости воспользуйтесь щеточкой (16).
3. Тщательно почистите внутреннее пространство прибора салфеткой и при необходимости удалите остатки кофе. Подождите, пока узел и внутреннее пространство полностью не высохнут.
4. Установите узел на место и закройте дверцу.

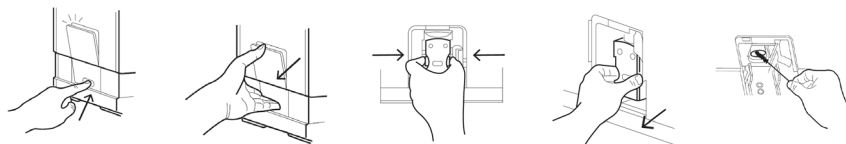

5. Для завершения очистки заварочного узла выполните ручное ополаскивание (см. «Ручное ополаскивание»).



ВНИМАНИЕ!

Если стабильно горит индикатор , заварочный узел отсутствует либо установлен неправильно.

Если индикатор  мигает, дверца заварочного узла отсутствует или установлена неправильно.

ОЧИСТКА ПОДДОНОВ ДЛЯ СБОРА КАПЕЛЬ И КОНТЕЙНЕРА ДЛЯ КОФЕЙНОЙ ГУЩИ

1. Необходимо опорожнять и промывать поддоны и контейнер в конце каждого дня интенсивного использования. Также необходимо очищать контейнер для гущи, если загорелся индикатор .
2. Извлеките внешний поддон для сбора капель, слейте воду и промойте его пресной водой. Высушите поддон.
3. Выдвиньте внутренний поддон для капель (3) с контейнером для кофейной гущи.

Опустошите контейнер и промойте его пресной водой, затем высушите.

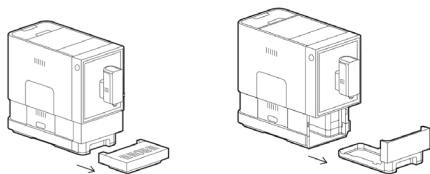

4. Поместите контейнер обратно во внутренний поддон и установите внешний поддон в исходное положение.

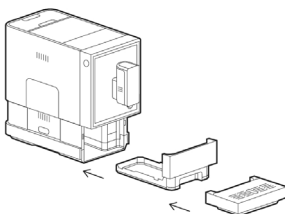

ВНИМАНИЕ!

Если мигает индикатор , контейнер для кофейной гущи отсутствует или установлен неправильно.

ОЧИСТКА РЕЗЕРВУАРА ДЛЯ ВОДЫ

1. Снимите резервуар для воды и промойте его под проточной водой.
2. Наполните резервуар питьевой водой до отметки MAX и установите обратно.

ОЧИСТКА УЗЛА ПОДАЧИ ПАРА

Примечание:



Узел подачи пара необходимо очищать после каждого использования.

1. Поверните узел подачи пара влево и снимите насадку панарелло (6).
2. Снимите металлическую трубку (5), потянув ее вниз.
3. Промойте насадку и металлическую трубку под проточной водой; используйте щеточку и чистящую иглу (18) для прочистки отверстия трубки.
4. Вставьте металлическую трубку в основание насадки; установите насадку в узел подачи пара и поверните вправо до фиксации.



10. УСТРАНЕНИЕ НЕИСПРАВНОСТЕЙ

ПРОБЛЕМА	ПРИЧИНА	РЕШЕНИЕ
Прибор не работает.	Прибор не подключен к электросети.	Подключите прибор к сети. Проверьте кабель и вилку и при наличии повреждений замените их в авторизованном сервисном центре.
Кнопки на дисплее не реагируют на нажатие или реагируют слишком медленно.	Прибор находится под воздействием электромагнитных помех. Панель прибора загрязнена. Неправильное нажатие.	Отключите прибор от сети и перезагрузите через несколько минут. Очистите корпус с помощью мягкой ткани. Нажимайте на нижнюю часть иконки кнопки.
Кофе недостаточно горячий.	Чашки не были предварительно нагреты. Заварочный блок слишком холодный.	Перед приготовлением кофе промойте прибор не менее 3 раз.
Кофе не течет из узла подачи кофе.	Возможно, перед этим была использована функция слива.	Удерживайте кнопку горячей воды, пока из узла подачи кофе не потечет вода.
Первая чашка кофе получилась низкого качества.	При первом запуске кофемолки в заварочный узел не поступает достаточное количество кофейных зерен.	Слейте первую чашку кофе. В дальнейшем кофе будет всегда хорошего качества.
Нет кофейной пенки.	Кофейные зерна не свежие.	Замените зерна или используйте другую марку кофе.
Прибор нагревается слишком долго.	Накопилось слишком много накипи.	Очистите прибор от накипи.

Резервуар для воды не установлен/уровень воды очень низкий, но предупреждающий индикатор  не горит.	Область вокруг резервуара для воды намочена.	Вытрите область вокруг резервуара.
Внутренний поддон для капель переполнен водой.	Слишком мелкий помол препятствует выходу воды.	Увеличьте степень помола с помощью ручки регулятора кофемолки.
Кофе течет слишком медленно или по капле за раз.	Слишком мелкий помол препятствует выходу воды.	Увеличьте степень помола с помощью ручки регулятора кофемолки.
Мигает индикатор отсутствия кофе  , хотя в контейнере для кофейных зерен кофе есть.	Забито внутреннее отверстие для подачи зерен.	Очистите прибор в соответствии с разделом об очистке.
Нет молочной пенки.	Узел подачи пара загрязнен или неправильно собран.	Очистите узел подачи паров в соответствии с разделом об очистке и убедитесь, что он правильно собран и установлен.
Индикатор очистки от накипи  продолжает мигать даже после очистки прибора от накипи.	Процесс очистки от накипи еще не завершен.	Подождите еще немного – по окончании очистки прибор выключится автоматически.



ВНИМАНИЕ!

Никогда не ремонтируйте прибор самостоятельно. Всегда обращайтесь в авторизованный сервисный центр или специализированную мастерскую.

11. УТИЛИЗАЦИЯ



В целях защиты окружающей среды, после окончания срока службы прибора, не выбрасывайте его вместе с обычными бытовыми отходами. Передайте прибор в специализированные пункты для дальнейшей утилизации.

Для получения дополнительной информации об утилизации данного продукта, обратитесь в местную службу утилизации бытовых отходов или в магазин, где вы приобрели данный продукт.

12. ТРАНСПОРТИРОВКА И ХРАНЕНИЕ

- Храните прибор в чистом закрытом сухом помещении при температуре окружающей среды в диапазоне от 5 до 40 °С и относительной влажности не выше 70 %.
- Транспортировка прибора проводится всеми видами транспорта, в соответствии с правилами перевозки грузов. При транспортировке в заводской упаковке обеспечьте защиту прибора от повреждений, исключив возможность воздействия атмосферных осадков и агрессивной среды.
- При транспортировке без заводской упаковки рекомендуется использовать воздушно-пузырьковую пленку и тару из гофрированного картона. Рекомендуется качественно обернуть каждый элемент прибора в пленку и расположить в таре вертикально. Свободное расстояние между элементами изделия необходимо проложить воздушно-пузырьковой пленкой или сложенным картоном.

13. ГАРАНТИЯ

Организация по гарантийному обслуживанию и принятию претензий: ООО «МВМ», Россия, 105066, г. Москва, ул. Нижняя Красносельская, д. 40/12, корпус 20, этаж 5, помещение II, комната 3.

Информация об условиях гарантии:

<https://www.eldorado.ru/spv>

или по телефону Эльдorado - 8 (800) 250-25-25

<https://www.mvideo.ru/spv>

или по телефону М.Видео - 8 (800) 600-77-75

Гарантия продавца -12 месяцев с момента продажи (передачи) товара Покупателю.

14. ДОПОЛНИТЕЛЬНАЯ ИНФОРМАЦИЯ

Изготовитель: Танбоу Груп Лимитед.

Адрес: Квартира/комната А 25/Ф Ризон Груп Тауэр 403 Касл Пик Роуд Куай Джанг Нт, Гонконг

Сделано в Китае

Импортер/Уполномоченное изготовителем лицо: «МВМ», Россия, 105066, г. Москва, ул. Нижняя Красносельская, д. 40/12, корпус 20, этаж 5, помещение II, комната 3.

Телефон: +7 (495) 644-28-48

E-mail: cert-log@mvideo.ru

Установленный производителем в соответствии с п. 2 ст. 5 Закона РФ

«О защите прав потребителей» срок службы данного изделия равен 3 годам с даты продажи при условии, что изделие используется согласно правилам и рекомендациям, изложенным в настоящей инструкции по эксплуатации, и применяемым техническим стандартам.

Специальные условия реализации не установлены.

Дата изготовления закодирована на приборе, где 1 и 2-я цифра с начала – месяц изготовления;

Следующие 2 цифры – год изготовления;

Следующие 7 цифр – серийный номер.

Изготовитель оставляет за собой право изменения комплектации, технических характеристик и внешнего вида товара.

CARRERA

DESIGNED IN GERMANY

www.carrera.de