

№552

.....
ТОСТЕР

Руководство по эксплуатации
.....



Спасибо!

Мы благодарим вас за использование продукции CARRERA и за возможность убедиться, что наш тостер – это правильный выбор.

Единый подход

В основе всех устройств CARRERA лежит единая концепция. Мы не делаем различий между полами – никакого розового цвета для женщин или синего для мужчин. С каких пор качество и производительность связаны с полом?

Мы стремимся создавать удобные, красивые и эффективные устройства, в которых высокие технологии сочетаются с удобством для пользователей. Вы будете наслаждаться ими с момента первого включения и в течение многих лет.

Высокая производительность обусловлена не только мощным двигателем, но и эффективным взаимодействием всех компонентов устройства.

Мы называем это «прорывом в стиле CARRERA».

И хотя, казалось бы, в этом нет ничего кардинально нового, мы стремимся доводить до совершенства действительно необходимые вещи и освобождаться от всего, что не является важным.

Это наш стиль работы. Этот принцип лежит в основе всех устройств CARRERA.

CARRERA

DESIGNED IN GERMANY

www.carrera.de

CARRERA

DESIGNED IN GERMANY

www.carrera.de

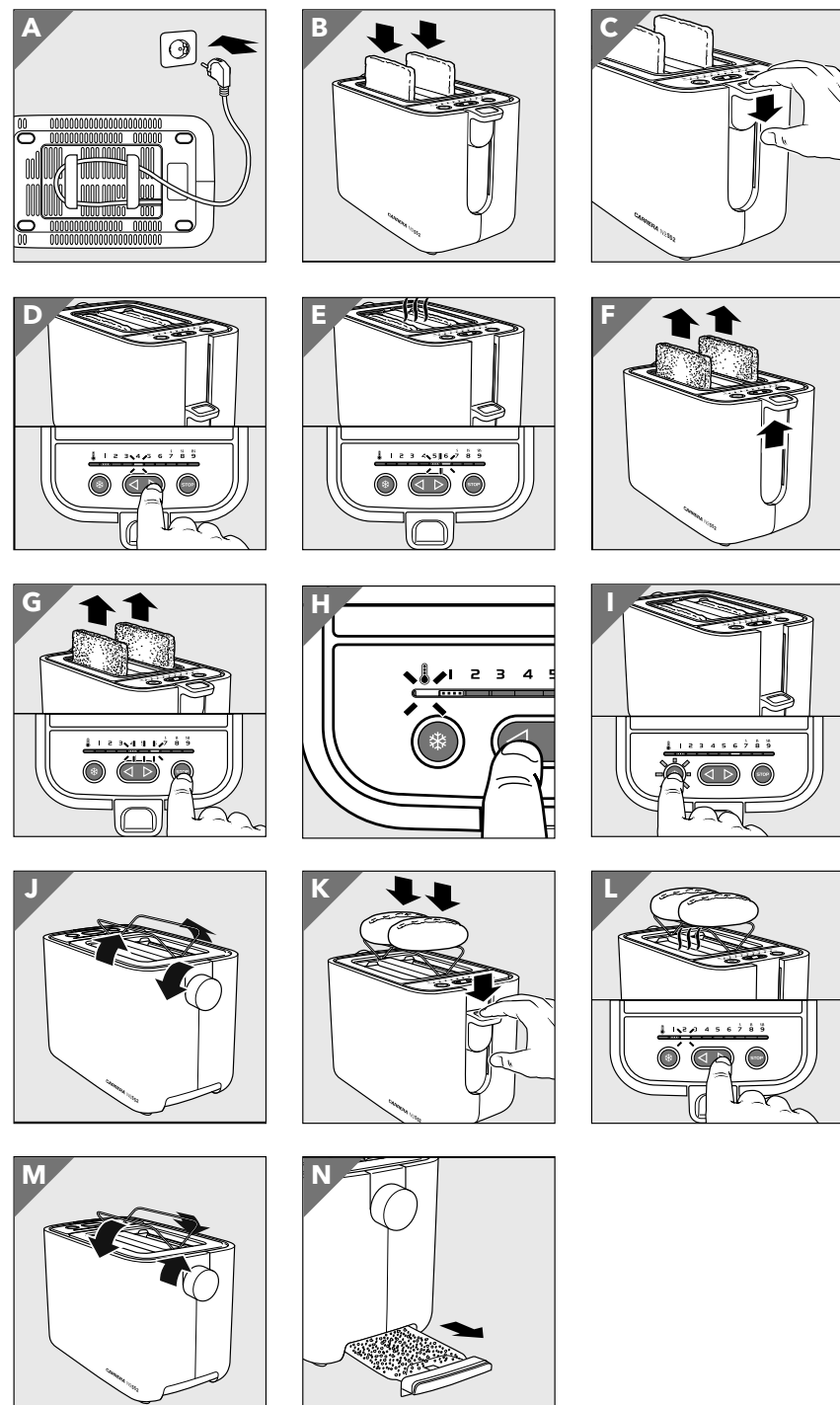

4

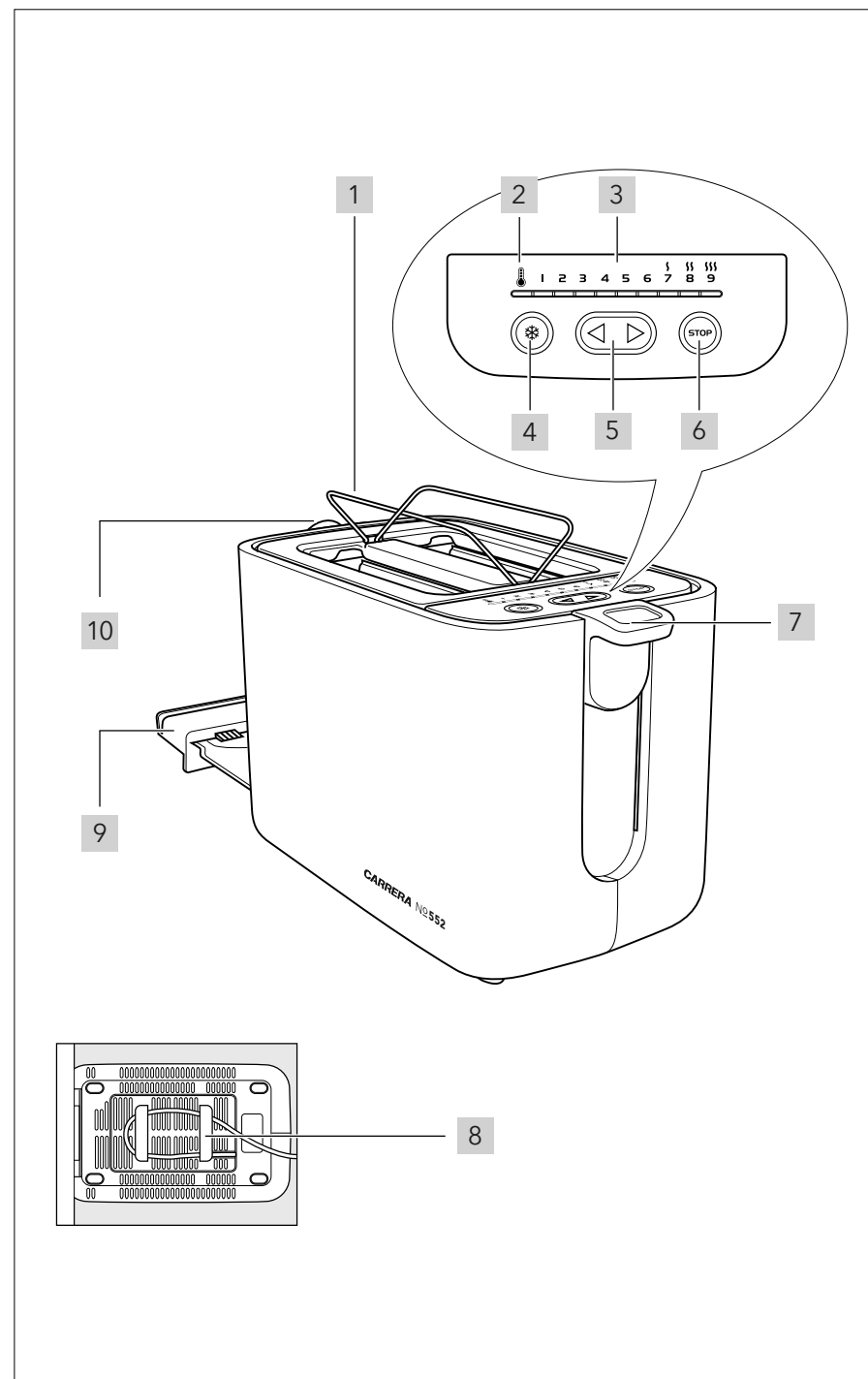

5

01. УСТРОЙСТВО

- 1 Встроенная подставка с подогревом
- 2 Символ уровня поджарки
- 3 Индикатор уровня поджарки: от 1 до 9
- 4 Кнопка ❄️ (разморозка)
- 5 Кнопка настройки уровня поджарки < >
- 6 Кнопка остановки
- 7 Кнопка спуска / подъема тоста
- 8 Отсек для хранения шнура питания
- 9 Съёмный поддон для крошек
- 10 Поворотный переключатель для подставки с подогревом

02. КОМПЛЕКТАЦИЯ

- Осторожно удалите прибор и аксессуары из упаковки.
- Проверьте комплект поставки: убедитесь, что он является полноценным и отсутствуют какие-либо повреждения, возникшие при транспортировке.
- Сохраните оригинальную упаковку. Прибор может храниться в этой упаковке, если он не используется в течение длительного периода времени.

При распаковке убедитесь, что следующие элементы находятся в комплекте:

- 1 тостер
- 1 подставка с подогревом
- 1 инструкция по эксплуатации

6

СОДЕРЖАНИЕ

01. Устройство	6
02. Комплектация	6
03. Техника безопасности	8
04. Примечания	12
05. Первое использование	13
06. Работа с тостером	14
07. Подставка с подогревом	16
08. Советы	16
09. Очистка и обслуживание	17
10. Хранение, транспортировка и утилизация	17
11. Технические характеристики	18
12. Гарантия	18
13. Информация о сертификации	20

03. ТЕХНИКА БЕЗОПАСНОСТИ

Надлежащее использование

Используйте тостер исключительно для поджаривания и нагревания хлеба (хлеб и хлебобулочные изделия без начинок).

Прибор может использоваться в домашних и аналогичных условиях, а также в схожих по назначению местах, таких как:

- кухонные помещения для персонала в магазинах и зданиях, используемые в похожих рабочих условиях;
- фермерские дома;
- гостиницы, мотели и другие подобные типы жилых помещений;
- гчреждения, предоставляющее ночлег и питание.

Ненадлежащее использование

Не кладите хлеб и другие продукты поверх отсеков для приготовления.

Указания по безопасному использованию

- Данный прибор может использоваться детьми в возрасте от 8 лет и людьми с ограниченными физическими, сенсорными или интеллектуальными возможностями, а также людьми без достаточного опыта и/или понимания принципов работы, если они контролируются или инструктируются опытными лицами по вопросам безопасного использования этого прибора, и предупреждены о возможной опасности.
- Детям запрещается играть с прибором.
- Чистка и обслуживание прибора не должны производиться детьми в возрасте младше 8 лет без присмотра взрослых.
- Храните прибор и его шнур питания в недоступном для детей месте.



- Необходимо принимать во внимание уровень поджаривания! Хлеб может подгореть. Запрещается располагать тостер вблизи или непосредственно под легковоспламеняющимися материалами, например, шторами.

- Если шнур питания данного прибора был поврежден, то его необходимо заменить у изготовителя, в отделе обслуживания клиентов, или обратившись к специалисту с аналогичным уровнем знаний, чтобы избежать возникновения каких-либо опасностей.
- Данный прибор не предназначен для работы с использованием внешнего таймера или отдельной системы дистанционного управления.
- Информацию о правильном удалении крошек см. в главе «Очистка и обслуживание» на стр. 17.



ОПАСНО! Дети

Упаковочные материалы не являются детскими игрушками. Детям запрещено играть с пластиковыми пакетами. Существует риск удушья.



ОПАСНО! Домашние животные

Электрические приборы представляют опасность для домашних животных. Кроме того, животные могут нанести прибору повреждения. По этой причине держите электроприборы вне досягаемости животных.



ОПАСНО! Опасность поражения электрическим током из-за высокой влажности



Защитите прибор от влаги.

Запрещается погружать прибор, шнур питания и его вилку в воду или другие жидкости.

- Если жидкость попала в прибор, то немедленно извлеките вилку шнура питания из розетки.
- Перед повторным использованием тщательно проверьте прибор.
- Если прибор упал в воду, немедленно вытащите вилку шнура питания из розетки и только потом извлеките сам прибор из воды. Не используйте прибор снова до его проверки специалистом.
- Запрещается прикасаться к прибору влажными руками.



ОПАСНО! Опасность поражения электрическим током



Запрещается использовать прибор, если он сам или его шнур питания имеют видимые повреждения, а также если прибор падал на пол или другие поверхности.

- Расположите шнур питания таким образом, чтобы никто не мог на него наступить или споткнуться об него.
- Подключайте шнур питания только к правильно установленной, легкодоступной настенной розетке с заземляющим контактом и напряжением, соответствующим значениям, приведенным на заводской табличке. Настенная розетка должна оставаться легкодоступной после того, как прибор был подключен.
- Убедитесь, что шнур питания не может быть поврежден острыми краями или горячими элементами. Запрещается оборачивать шнур питания вокруг прибора (Внимание! Опасность повреждения шнура!).
- Убедитесь, что шнур питания не застрял и не придавлен объектами, находящимися рядом.
- Чтобы избежать возможных рисков, не вносите какие-либо модификации в продукт. Ремонт должен проводиться в специализированной мастерской или осуществляться сервисным центром.
- При извлечении шнура питания из настенной розетки всегда беритесь за вилку и никогда не тяните за сам шнур питания.
- Отключайте шнур от розетки:
 - ... после каждого использования,
 - ... при проблемах с функционированием,
 - ... если вы не используете прибор,
 - ... перед очисткой прибора и
 - ... во время грозы.



ОПАСНО! Опасность возгорания

Никогда не оставляйте прибор без присмотра, если он подключен к электрической розетке.

- Запрещается накрывать прибор или помещать его на мягкие предметы (например, полотенца).
- Запрещается разогревать тосты с маслом. Жиры и их производные могут воспламениться.



ОПАСНО! Риск получения ожога

Запрещается прикасаться к горячим поверхностям прибора.

- Опасность соприкосновения с горячими элементами тостера возникает в случае использования кусочков хлеба с размерами, меньшими, чем стандартные, а также ломтиков необычных форм.
- Дайте прибору полностью остыть перед его очисткой.



ВНИМАНИЕ! Риск материального ущерба

Используйте только оригинальные аксессуары.

- Запрещается размещать прибор на горячих поверхностях (например, варочных панелях) или вблизи источников тепла или открытого огня.
- Запрещается вставлять ножи, вилки или другие металлические предметы в отсек для тостов.
- Убедитесь, что тостер отключается по окончании процесса поджаривания.
- Проблемы с приготовлением могут быть вызваны тем, что:
 - ... кусочки хлеба слишком толстые,
 - ... кусочки хлеба имеют разную форму,
 - ... какие-то объекты блокируют рычаг опускания.
- Не используйте едкие или абразивные чистящие средства.

04. ПРИМЕЧАНИЯ

- Перед первым использованием прибора внимательно прочитайте инструкцию по эксплуатации и убедитесь, что соблюдаете указания по технике безопасности!
- Прибор должен использоваться только в соответствии с инструкцией. Производитель или авторизованный дилер не несет ответственности за ущерб, возникший в результате любого использования прибора не по его назначению.
- Сохраните инструкцию в справочных целях.
- Если вы передаете прибор другому лицу, то необходимо также передать эту инструкцию.

Предупреждения, указанные в инструкции

В данной инструкции по эксплуатации используются следующие предупреждения:



ОПАСНО! Высокий риск: несоблюдение этого предупреждения может привести к травме или потере конечностей.



ПРЕДУПРЕЖДЕНИЕ! Умеренный риск: несоблюдение этого предупреждения может привести к травме или серьезному материальному ущербу.



ВНИМАНИЕ: Низкий риск: несоблюдение этого предупреждения может привести к незначительной травме или материальному ущербу.

ЗАМЕТКА: обстоятельства и особенности, которые должны соблюдаться при обращении с прибором.

05. ПЕРВОЕ ИСПОЛЬЗОВАНИЕ

- Удалите упаковочный материал, в том числе из отверстий для размещения тостов.

РИС. А

Перед первым использованием проверьте прибор несколько раз, используя короткие интервалы охлаждения промежуточно с максимальным уровнем поджаривания без вставки тостов и при достаточной вентиляции помещения.

Метод:

- Отрегулируйте длину шнура. Смотайте лишние отрезки шнура **8** и подключите прибор в соответствии с инструкциями (**обратите внимание на указания по технике безопасности**) (А).
- Нажимайте кнопку опускания **7** вниз до ее блокировки.
- Установите функцию переменного контроля поджаривания (см. главу «Регулировка уровня поджаривания»).

06. РАБОТА С ТОСТЕРОМ

РИС. В-Г

Вставка тостов для приготовления

- Поместите один ломтик свежего хлеба в каждое из двух отверстий тостера (**В**). Убедитесь, что ломтики хлеба не застревают в отверстиях.
- Нажмите на кнопку опускания вниз **7** до ее блокировки (**С**). Прибор включится и начнет процедуру поджаривания. Установите желаемый уровень поджаривания (см. главу «Регулировка уровня поджаривания»).

Регулировка уровня поджаривания

- Установите желаемый уровень поджаривания в диапазоне 1–9 (от самого светлого до самого темного) с помощью регулятора уровня поджаривания $\triangleleft \triangleright$ **5** ein (**Д**). На приборе загорится соответствующий индикатор уровня поджаривания.

Уровни поджаривания в диапазоне 1–9 задаются в целых:

- в диапазоне 1–6 – поджаривание светлое;
- в диапазоне 7–9 – придание хруста/нагрев на подставке.

Степень поджаривания может отличаться в рамках одного и того же уровня поджаривания в зависимости от типа хлеба, размера ломтиков, влажности, количества и толщины срезов.

Для хлеба, приготовленного из смешанного зерна, следует выбрать другую настройку (см. главу «Советы»).



ПРЕДУПРЕЖДЕНИЕ!

Сухие ломтики или ломтики, которые уже прошли через тостер, могут воспламениться при повторном разогреве. Установите уровень поджаривания  **2** и следите за прибором (см. главу «Повторный подогрев»).

Приготовление тостов

- Время поджаривания указывается в рамках процедуры управления поджариванием: индикаторы уровня загораются последовательно, начиная с 1 и заканчивая выбранной отметкой (**Е**). Прибор автоматически отключится по достижении заданного уровня поджаривания (**Ф**).

Если во время поджаривания хлеб становится чрезмерно коричневым, то вы всегда можете прервать процедуру, нажав кнопку остановки STOP **6** (**Г**).

Прибор отключится автоматически, и тосты будут подняты из отверстий прибора. С помощью кнопки опускания/подъема тостов **7** можно легко удалить тосты и небольшие ломтики из прибора.



ОПАСНО! Опасность возгорания



Более высокие уровни поджаривания подходят только при использовании подставки с подогревом. Перед поджариванием убедитесь, что вы выбрали соответствующий уровень.

ЗАМЕТКА! Предварительно отрегулированный уровень поджаривания сохраняется, даже если прибор выключен или отключен от розетки.

РИС. Н-1

Повторный подогрев

Остывшие тосты или тосты, которые не были удалены из прибора, могут быть нагреты повторно.



- Вставьте ломтики хлеба и нажмите кнопку опускания **7** вниз до ее блокировки.
- Установите уровень поджаривания на отметку  **2**, используя индикатор уровня поджаривания  **5** (**H**).

Хлеб будет подогрет повторно без дополнительного поджаривания.

После повторного подогрева прибор автоматически отключается, а кусочки хлеба будут подняты вверх для удаления.

Разморозка

Замороженный хлеб можно разморозить и затем подогреть до достижения выбранного уровня поджаривания.

- Вставьте ломтики хлеба и нажмите кнопку **7** вниз до ее блокировки.
- Установите желаемый уровень поджаривания в диапазоне 1 – 6 (от самого светлого до самого темного) с помощью индикатора уровня поджаривания  **5**. Затем нажмите на кнопку разморозки  **4**. Лампочка загорится красным цветом (**I**).

После размораживания и поджаривания прибор выключится, лампочка погаснет, а тост может быть удален из отверстий.

07. ПОДСТАВКА С ПОДОГРЕВОМ

ЗАМЕТКА! Поджаривайте булочки только на откидной подставке с подогревом! Запрещается поджаривать хлеб и булочки одновременно.

РИС. J-M

Приготовление булочек

- Поднимите подставку с подогревом **1** с помощью поворотного переключателя **10 (J)**.
- Разместите булочки на подставке и переместите кнопку опускания **7** вниз до ее блокировки **(K)**.
- Установите желаемый уровень поджаривания в диапазоне 1 – 9 (от самого светлого до самого темного) с помощью индикатора уровня поджаривания $\triangleleft \triangleright$ **5**. Соответствующий индикатор уровня поджаривания **3** активирован **(L)**. Если вы заметили, что булочки становятся слишком румяными, то всегда можете прервать процесс, нажав кнопку остановки **6**.

Чтобы улучшить результаты, переверните тосты и повторите операцию поджаривания.

- Поднимите подставку с подогревом **1** с помощью поворотного переключателя **10 (M)**.

08. СОВЕТЫ

- Если вы поджариваете только один кусочек хлеба, то его цвет будет темнее в сравнении с двумя кусочками на одинаковом уровне поджаривания.
- Чтобы сухие тосты поджаривались лучшим образом, их следует слегка увлажнить перед нагревом.
- При использовании хлеба с низким содержанием влаги, а также в случае поджаривания тонких и маленьких ломтиков следует выбрать более низкий уровень поджаривания по сравнению с обычным.
- Хлеб из смешанных зерен обычно требует более продолжительного поджаривания, чем обычный хлеб для тостов, поэтому переключатель управления процессом поджаривания должен быть настроен на 1 – 2 уровня выше по соответствующей шкале.

09. ОЧИСТКА И ОБСЛУЖИВАНИЕ

РИС. N

- Падающие крошки собираются в лотке 9. Извлеките лоток для крошек для проведения очистки (N), опустошите его и верните на место.



ОПАСНО!

Опасность поражения электрическим током!

Опасность возникает при контакте с кабелями или компонентами, находящимися под напряжением! Всегда соблюдайте следующие правила техники безопасности:

- Перед очисткой отключите прибор от сети.
- Никогда не погружайте прибор в воду.



ОПАСНО! Опасность возникновения ожогов при контакте с горячими компонентами оборудования!

Элементы прибора остаются очень горячими и могут вызывать ожоги даже после его отключения. Следовательно, дайте прибору полностью остыть, прежде чем производить с ним какие-либо процедуры.

ВНИМАНИЕ!

Соблюдайте следующие правила техники безопасности, чтобы избежать повреждений и рисков, связанных с неправильным использованием:

- Своевременно очищайте прибор от пыли и грязи.
- Не используйте едкие или абразивные чистящие средства и вещества.
- Вы можете очистить прибор слегка увлажненной тканью и вытереть его мягким и сухим материалом.

Упаковка

Если вы хотите избавиться от упаковки, то убедитесь, что соблюдаете экологические нормы, действующие в вашей стране.

10. ХРАНЕНИЕ, ТРАНСПОРТИРОВКА И УТИЛИЗАЦИЯ

- Храните тостер в закрытом сухом помещении при комнатной температуре (5–30°C) и относительной влажности не более 65%.
- Утилизируйте устройство в соответствии и с соблюдением требований законодательства страны, в которой осуществляется реализация.
- Изделие предназначено только для бытового применения.
- Специальные условия реализации не установлены.
- Транспортирование изделия допускается только в заводской упаковке, а также в зафиксированном вертикальном положении.

11. ТЕХНИЧЕСКИЕ ХАРАКТЕРИСТИКИ

Модель	CRR-552
Напряжение питания	220–240 В, 50/60 Гц
Класс защиты	⊕/Класс I
Оценка мощности	860 Вт

CARRERA является зарегистрированным товарным знаком. В ходе улучшения продукта мы оставляем за собой право вносить технические и визуальные изменения в прибор и его аксессуары.

ВНИМАНИЕ! ВСЛЕДСТВИЕ ПОСТОЯННОГО СОВЕРШЕНСТВОВАНИЯ ПРОДУКЦИИ ПРОИЗВОДИТЕЛЬ СОХРАНЯЕТ ЗА СОБОЙ ПРАВО НА ВНЕСЕНИЕ ИЗМЕНЕНИЙ В КОНСТРУКЦИЮ ПРИБОРА.

12. ГАРАНТИЯ

Компания CARRERA несет гарантийные обязательства в течение 12 месяцев с даты продажи данного изделия. Гарантия действительна только в том случае, если гарантийный талон заполнен полностью и заверен печатью фирмы-продавца.

Изделие: _____

Модель: _____

Серийный номер: _____

Дата приобретения: _____

Информация о фирме-продавце: _____

Гарантия не распространяется на:

- элементы и детали, имеющие естественный износ.

Гарантия не распространяется на изделия с повреждениями, вызванными:

- неправильной эксплуатацией, небрежным обращением, нарушением правил хранения;
- неправильным подключением, несоблюдением прилагаемой инструкции по эксплуатации;
- попаданием посторонних предметов внутрь корпуса изделия;
- воздействием высоких и низких внешних температур на нетермостойкие части изделия;
- механическими воздействиями;
- неквалифицированным ремонтом и другим вмешательством, повлекшим изменения в конструкции изделия;

- подключением в сеть с напряжением, отличным от указанного на изделии;
- использованием изделия в промышленных и/или коммерческих целях;
- повреждением электрических шнуров;
- использованием чистящих средств, не предусмотренных данным руководством по эксплуатации;
- обстоятельствами непреодолимой силы (пожар, наводнение, молния).

Замена в изделии неисправных частей (деталей, узлов, сборочных единиц) в период гарантийного срока не ведет к установлению нового гарантийного срока на все изделие, либо на замененные части.

Изделие проверено, укомплектовано, механических повреждений не имеет.

С условиями гарантийного обслуживания согласен.

Подпись покупателя _____

Подпись продавца _____

М. П.

Информация по наименованию и местонахождению организации-изготовителя, а также импортера/организации, уполномоченной на принятие претензий от потребителей на территории Российской Федерации, указана на упаковке изделия.

Срок гарантии изделия - 12 месяцев с даты продажи.

Дата изготовления указана (закодирована) на задней панели изделия, где 1 и 2-я цифра с начала - неделя изготовления; 3 и 4-ая цифра с начала - год изготовления.

При обнаружении неисправности изделия, не вскрывая его, обратитесь в ближайший авторизованный сервисный центр. Информацию о ближай-

шем сервисном центре можно получить по телефону: Эльдorado - 8 (800) 250 25 25; М.Видео - 8 (800) 600 77 75

Организация, по гарантийному обслуживанию и принятию претензий:
ООО «МВМ», Россия, 105066, г. Москва, ул. Нижняя Красносельская, д. 40/12, корпус 20, этаж 5, помещение П, комната 3. Телефон: +7 (495) 644-28-48

Информация об условиях гарантии:

<https://www.eldorado.ru/spv>; <https://www.mvideo.ru/spv>

13. ИНФОРМАЦИЯ О СЕРТИФИКАЦИИ



Товар сертифицирован № TC RU C-DE.АЛ116.В.26151

Срок действия: с 10.07.2017 по 09.07.2020 включительно.

Орган по сертификации продукции и услуг: ООО «ГАРАНТ ПЛЮС»

Изменения данных сертификации происходят в срок не чаще 1 раза в 2 года и находят отражение в обновленном сертификате соответствия.

Установленный производителем в соответствии с п. 2 ст. 5 Закона РФ «О защите прав потребителей» срок службы данного изделия равен 3 годам с даты продажи при условии, что изделие используется согласно правилам и рекомендациям, изложенным в настоящем руководстве по эксплуатации, и применяемым техническим стандартам.

